



وزارة التعليم العالي والبحث العلمي  
Ministère de l'Enseignement Supérieur et de la Recherche Scientifique  
جامعة عبد الحميد ابن باديس مستغانم  
Université Abdelhamid Ibn Badis de Mostaganem  
كلية العلوم والتكنولوجيا  
Faculté des Sciences et de la Technologie  
قسم الهندسة المعمارية  
Département D'Architecture



## **MEMOIRE DE FIN D'ETUDE DE MASTER ACADEMIQUE**

**Filière : Architecture**

**Thématique : Patrimoine bâti architectural et urbain**

### **Intitulé**

**KADOUS EL MEDDAH : ENTRE PRATIQUES  
SOCIALES, VECU ET SAVOIR-FAIRE TRADITIONNEL**

**Présenté par : SADNIA MOHAMMED**

**Encadreurs : Mme MARAF ZOUBIDA**

Mme HASSAM SOUMAYA

**Membres du jury :**

**Président : Mr NEDJARI SAMIR**

**Examinatrice : Mme BOUCHAAR RAFIKA**

**Année Universitaire : 2020 / 2021**

## REMERCIEMENTS

Je remercie en premier lieu Allah le tout puissant de m'avoir donné la force et le courage pour achever ce travail.

Je tiens ensuite à exprimer ma profonde reconnaissance envers mes encadreurs Mme MARAF ZOUBIDA et Mme HASSAM SOUMAYA pour leurs conseils avisés, efforts et encouragements pendant l'élaboration de ce travail. J'ai pris un grand plaisir à travailler avec eux et je les remercie du fond du cœur.

Je tiens également à remercier les membres de jury pour l'honneur qu'ils m'ont fait d'avoir accepté d'examiner ce travail et assisté à la soutenance.

Mes sincères remerciements pour tous mes enseignants qui m'ont formé durant mon cursus universitaire.

Je remercie mes chers parents, mon frère et mes sœurs qui ont toujours été là pour moi et un grand merci pour toute ma famille et mes amis pour leurs prières, encouragements et aide.

Enfin, je remercie toutes les personnes qui ont contribué de près ou de loin à l'élaboration de ce modeste travail et les belles âmes qui n'ont jamais cessé de me motiver pour donner le meilleur de moi-même.

## **DEDICACE**

À mes chers parents,  
À mes chères sœurs : Marwa et Safae,  
À mon cher frère : Abderrahim,  
À toute ma famille,  
À mes enseignants,  
À mes amis,  
Et à tous ceux qui ont été toujours à mes côtés,  
Je leur dédie ce mémoire.

## **Résumé :**

Les problématiques liées aux centres anciens et à leur revitalisation urbaine et sociale prennent une place importante dans les réflexions urbaines ces dernières années. Plusieurs projets de réhabilitation des centres anciens sont lancés, plusieurs outils sont développés et les interventions opérationnelles sont devenues un enjeu majeur des politiques publiques de lutte contre l'habitat informel et la dégradation des cœurs des villes.

Le sujet de mon projet de fin d'étude porte sur la requalification d'un centre historique de la ville de Mostaganem : KADOUS EL MEDDAH, par une nouvelle dynamique urbaine conçu pour ce quartier tout en respectant les aspirations de ses habitants et la valeur de son patrimoine.

Ce travail vise à souligner les dysfonctionnements dont souffre ce centre urbain historique ; la situation actuelle appelle à un changement de perspectives des interventions pour garantir un développement durable. Ce mémoire aborde également l'espace public comme un moyen pour promouvoir les potentialités de ce centre urbain.

**Mots-clés :** CENTRE ANCIEN – REVITALISATION – REQUALIFICATION – KADOUS EL MEDDAH – ESPACE PUBLIC

## ملخص:

احتلت القضايا المتعلقة بالمراكز القديمة وتنشيطها الحضري والاجتماعي مكاناً مهماً في التفكير الحضري في السنوات الأخيرة. تم إطلاق العديد من المشاريع لإعادة تأهيل المراكز القديمة، وتم تطوير العديد من الأدوات وأصبحت التدخلات العملية قضية رئيسية في السياسات العامة في مكافحة الإسكان العشوائي وتدهور مراكز المدن.

يتعلق موضوع مشروع نهاية دراستي بإعادة تأهيل مركز تاريخي لمدينة مستغانم: قادوس المداح، من خلال ديناميكية عمرانية جديدة مصممة لهذه المنطقة مع احترام تطلعات سكانها وقيمة تراثها.

يهدف هذا العمل إلى تسليط الضوء على الاختلالات التي يعاني منها هذا المركز الحضري التاريخي؛ يستدعي الوضع الحالي تغيير منظور التدخلات لضمان التنمية المستدامة. تتناول هذه الأطروحة أيضاً الفضاء العام كوسيلة لتعزيز إمكانات هذا المركز الحضري.

**الكلمات المفتاحية:** مركز عتيق – تنشيط – تطوير – قادوس المداح – فضاء عام

## **Abstract:**

The issues related to old centers and their urban and social revitalization have taken an important place in urban reflections in recent years. Several projects to rehabilitate old centers have been launched, several tools have been developed and operational interventions have become a major issue in public policies in the fight against informal housing and the degradation of city centers.

The subject of my end-of-study project concerns the requalification of a historic center of the city of Mostaganem: KADOUS EL MEDDAH, by a new urban dynamic designed while respecting the aspirations of its inhabitants and the value of its heritage.

This work aims to highlight the dysfunctions from which this historic urban center suffers; the current situation calls for a change in perspective of interventions to ensure sustainable development. This thesis also addresses public space as a means to promote the potential of this urban center.

**Keywords:** OLD CANTER – REVITALIZATION – REQUALIFICATION - KADOUS EL MEDDAH - PUBLIC SPACE

## SOMMAIRE

<b>REMERCIEMENTS.....</b>	<b>II</b>
<b>DEDICACE.....</b>	<b>III</b>
<b>RESUME.....</b>	<b>IV</b>
<b>ملخص.....</b>	<b>V</b>
<b>ABSTRACT.....</b>	<b>VI</b>
<b>SOMMAIRE.....</b>	<b>1</b>
<b>TABLE DES FIGURES.....</b>	<b>3</b>
<b>TABLE DES SCHEMAS.....</b>	<b>4</b>
<b>INTRODUCTION GENERALE.....</b>	<b>5</b>
-INTRODUCTION.....	6
-PROBLEMATIQUE.....	6
-OBJECTIFS.....	6
-METHODOLOGIE.....	8
<b>CHAPITRE 1 : ETAT DE L'ART.....</b>	<b>9</b>
-LA REQUALIFICATION DES CENTRES ANCIENS.....	10
A)- LA NOTION DE « CENTRE ANCIEN ».....	10
1) LES NOTIONS DE « CENTRE-VILLE » ET « CENTRE ANCIEN ».....	10
2)- LE DEVENIR DES CENTRES ANCIENS.....	11
B) LES OUTILS DE TRAITEMENT : LA DISTINCTION ENTRE LES TERMES.....	12
1-LA RENOVATION URBAINE.....	12
2-LA REHABILITATION.....	13
3-LA RESTAURATION IMMOBILIERE.....	13
4-LA REQUALIFICATION.....	14
5-LA REVITALISATION.....	14
<b>CHAPITRE 2 : ANALYSE URBAINE.....</b>	<b>16</b>
-SITUATION DE LA ZONE D'ETUDE.....	<b>18</b>
1-APPROCHE HISTORIQUE.....	19
-SENS DU NOM.....	19
-GENESE ET EVOLUTION DU QUARTIER.....	20
2-APPROCHE TYPO-MORPHOLOGIQUE.....	24
-COMPOSITION URBAINE DE « KADOUS EL MEDDAH ».....	24

-ACCESSIBILITE.....	33
-CIRCULATION MECANIQUE.....	33
-LA MORPHOLOGIE.....	34
-LA TYPOLOGIE.....	40
3-APPROCHE SEQUENTIELLE.....	41
-ETAT DE FAIT.....	44
-SYNTHESE DE L'ANALYSE.....	45
-SCHEMA D' ACTIONS.....	46
<b>CHAPITRE 3 : ETUDE DE CAS SIMILAIRES.....</b>	<b>47</b>
-CAS SIMILAIRE 1 : PROJET DE REHABILITATION ET DE MISE A NIVEAU DE L' ANCIENNE MEDINA DE CASABLANCA, MAROC.....	48
-CAS SIMILAIRE 2 : REQUALIFICATION URBAINE DE LA MEDINA DE SAFI, MAROC.....	49
<b>CHAPITRE 4 : PROJET.....</b>	<b>53</b>
GRANDES LIGNES DU PROJET.....	54
PLAN DE MASSE.....	63
<b>CONCLUSION.....</b>	<b>66</b>
<b>BIBLIOGRAPHIE.....</b>	<b>67</b>



## TABLE DES FIGURES

- Figure 1.1 : Situation de KADOUS EL MEDDAH par rapport à la ville.
- Figure 1.2 : Situation de KADOUS EL MEDDAH par rapport aux repères de la zone
- Figure 1.3 : Les gens autour du Meddah
- Figure 1.4 : Vue sur MASJID MOULA NAKHLA en 1835
- Figure 1.5 : Plan de Mostaganem en 1833
- Figure 1.6 : Vues sur la rue Merzoug Saleh
- Figure 1.7 : Vues sur la rue Merzoug Saleh
- Figure 1.8 : Vue sur KADOUS EL MEDDAH et TIJDITT en 1940
- Figure 1.9 : Carte de Mostaganem en 1942
- Figure 1.10 : Vue sur KADOUS EL MEDDAH et TIJDITT en 1953
- Figure 1.11 : Vue sur KADOUS EL MEDDAH en 1996
- Figure 1.12 : Vue sur KADOUS EL MEDDAH actuellement
- Figure 1.13 : Composition urbaine de KADOUS EL MEDDAH
- Figure 1.14 : Les rues de KADOUS EL MEDDAH
- Figure 1.15 : Emplacements des escaliers urbains
- Figure 1.16 : Emplacement des habitats traditionnels
- Figure 1.17 : Plans types de quelques houaches
- Figure 1.18 : Eplacement des habitats precaires
- Figure 1.19 : Habitats précaires
- Figure 1.20 : Emplacement des locaux commerciaux
- Figure 1.21 : Locaux commerciaux sur la rue Merzoug Saleh
- Figure 1.22 : Emplacement du MASJID MOULA NAKHLA
- Figure 1.23 : MASJID MOULA NAKHLA actuellement
- Figure 1.24 : MASJID MOULA NAKHLA en 1911
- Figure 1.25 : MASJID MOULA NAKHLA en 1911
- Figure 1.26 : Emplacement du marabout
- Figure 1.27 : Le marabout actuellement
- Figure 1.28 : Le marabout en 1906
- Figure 1.29 : Le marabout en 1953
- Figure 1.30 : Emplacement de la porte de MEDJAHERS
- Figure 1.31 : La porte de MEDJAHERS en 1909

Figure 1.32 : L'emplacement de la porte actuellement  
Figure 1.33 : L'emplacement de la porte par rapport aux autres portes  
Figure 1.34 : Ce que reste de la muraille de la porte  
Figure 1.35 : Emplacement de SAKYIT SIDI YAKOUB  
Figure 1.36 : Emplacement de la placette actuellement  
Figure 1.37 : Les acces à KADOUS EL MEDDAH  
Figure 1.38 : La circulation au niveau de KADOUS EL MEDDAH  
Figure 1.39 : La circulation mécanique au niveau du quartier  
Figure 1.40 : Vue sur KADOUS EL MEDDAH  
Figure 2.1 : L'ancienne médina de Casablanca apres l'intervention  
Figure 2.2 : Situation géographique de le l'ancienne médina  
Figure 2.3 : La médina de SAFI apres l'intervention  
Figure 3.1 : Le nouveau plan de masse de KADOUS EL MEDDAH

## **TABLE DES SCHEMAS**

Schéma 1.1 : KADOUS EL MEDDAH entre hier et aujourd'hui  
Schéma 1.2 : Coupe schématique montrant les altitudes des rues par rapport au oued  
Schéma 3.1 : Le système viaire de KADOUS EL MEDDAH  
Schéma 3.2 : Les actions sur le patrimoine de KADOUS EL MEDDAH  
Schéma 3.3 : Les actions en faveur des habitants  
Schéma 3.4 : Les services et activités économiques injectées  
Schéma 3.5 : Les aménagements verts  
Schéma 3.6 : Schéma de principe 1  
Schéma 3.7 : Schéma de principe 2  
Schéma 3.8 : Schéma de principe 3

# **INTRODUCTION GENERALE**

---

PATRIMOINE OU HOMME ?... PATRIMOINE ET HOMME...  
PATRIMOINE POUR HOMME.

## INTRODUCTION

Ce n'est pas la pierre qui doit nous importer en premier lieu, mais l'homme qui habite la pierre ! Son histoire et son vécu à coté de cette pierre. Les centres historiques de Mostaganem sont comme un livre témoignant de son histoire et KADOUS EL MEDDAH, ce quartier était autrefois son raconteur au monde.

« KADOUS EL MEDDAH » est un quartier situé à l'est de la commune de Mostaganem construit par les algériens pendant la période coloniale en extension de TIJDITT, et faisant partie du le secteur sauvegardé de Mostaganem.

Il doit son nom « KADOUS » à la canalisation d'eau qui desservait ce quartier, et des «MEDDAHS» réunissaient autour d'eux un public d'amateurs de ce genre de poèmes.

Mais tout comme les autres quartiers historiques de Mostaganem et malgré la richesse patrimoniale du KADOUS EL MEDDAH, ses habitants vivent aujourd'hui dans la pauvreté, la précarité et sont en danger (constructions menaçant ruines, habitat précaire, marginalisation...) au cœur d'un patrimoine dévalorisé et en dégradation continue.

L'architecte comme citoyen et acteur de la fabrication de la ville, doit essayer quand l'occasion le permet de concevoir avec sagesse le support de justice sociale pour la population et garantir la valeur méritée à l'homme et son patrimoine.

## PROBLEMATIQUE

Aujourd'hui, beaucoup de personnes vivent pauvres dans un patrimoine riche mais dévalorisé et dégradé. C'est ce qui est inquiétant dans ce projet en tant qu'un futur architecte :

- Comment offrir aux habitants de KADOUS EL MEDDAH étant notre première priorité une vie digne de leur riche patrimoine sans le nuire ?
- Comment concevoir la continuité matérielle du savoir-faire et le vivre pour le transmettre ?
- Comment équilibrer entre la conservation de la mémoire du lieu et les aspirations modernes de la population ?
- Comment exploiter les potentialités du quartier et les rentabiliser ?
- Comment impliquer ses habitants positivement dans la reproduction économique et culturelle du quartier et son développement ?
- Comment assurer la mixité sociale et revivre les pratiques sociales d'autrefois ?
- Comment améliorer l'image du quartier et assurer son attractivité ?
- Comment revaloriser le paysage naturel dans l'image du quartier ?

## OBJECTIFS

L'approche butoir proposée pour le quartier de KADOUS EL MEDDAH :

D'abord, la revalorisation et la patrimonialisation du quartier historique mais au même temps y donner un souffle moderne par une revitalisation urbaine tout en respectant son entité. Le but est la réponse aux besoins spirituels et matériels actuels de la population et offrir de meilleures conditions de vie, affirmant ainsi que le patrimoine peut le garantir.

Ensuite, l'injection des fonctionnalités économiques et culturelles productive et attractives qui valorisent les potentialités spécifiques du quartier et assure son développement durable. Donc donner aux habitants de KADOUS EL MEDDAH l'opportunité de s'exprimer dans des espaces de mixité sociale et de rencontre inspirés de son passé, exposer leur savoir-faire, le rentabiliser et même former la génération actuelle et future.

Espérant ainsi que ses habitants donneront en fin à leur patrimoine matériel et immatériel la valeur qu'ils méritent et les transmettent fièrement.

Donc, le travail vise :

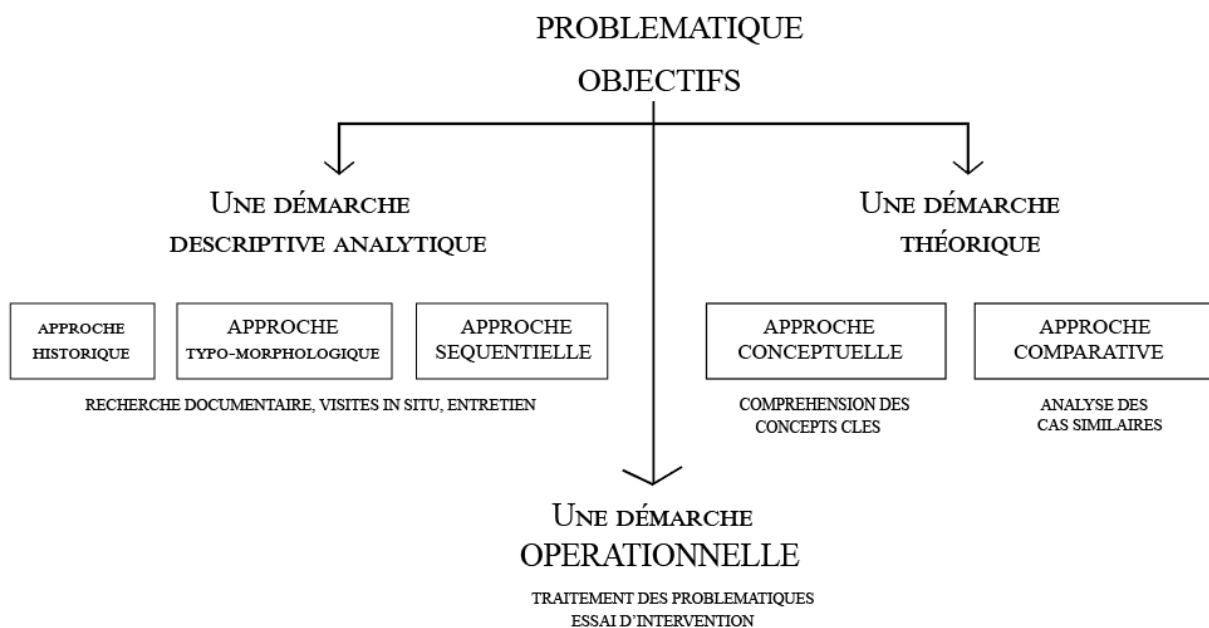
- 1- L'amélioration du cadre de vie des habitants dans leur patrimoine et satisfaction de leurs besoins à travers :

- Réhabilitation de l'existant, rénovation des habitations précaires et projection d'habitats
  - La projection d'équipements culturels (artisanat, exposition...), éducatifs, touristiques, des espaces publics.....
  - Création d'emplois et développement local
- 2- La patrimonialisation et revalorisation du quartier à travers :
- Restauration, réhabilitation et entretien du tissu historique.
  - Rénovation des ruines, reconversion des délaissés, démolition du précaire, restructuration des rues...
  - Reproduction de la trame parcellaire et viaire historiques et inspiration de l'ancien dans le nouveau bâti.
  - Revalorisation des monuments et équipements (mosquée, théâtre...) et les intégrés dans un parcours culturel.
  - Matérialisation des repères historiques disparus (porte, palmier...).
  - Transmission du savoir-faire par des écoles de formation, maison des métiers, des ateliers....
  - Rentabilisation du savoir-faire du quartier par des espaces d'expositions et de vente de produits artisanales (boutiques, stands...).
  - Sensibilisation et accessibilité au patrimoine et à l'histoire du quartier par un centre du patrimoine, des galeries, des expositions, box d'informations...
  - Control de respect des servitudes pour le bâti récent.
- 3- Revalorisation de l'image de la nature et de l'eau dans le quartier à travers :
- Conception des jardins intérieurs, extérieurs, jardins potagers et fontaines.
  - Respect de la topographie.
  - Utilisation des matériaux et énergies renouvelables.
- 4- La stimulation d'autres opérations futures pour d'autres quartiers et suggestions d'aménagements pour le bâti avoisinant.

## METHODOLOGIE

Afin d'aboutir aux objectifs fixés, on a adopté :

- 1- Une démarche descriptive analytique qui repose sur une approche historique, typomorphologique et séquentielle pour traiter les informations collectées par la recherche documentaire (livres, articles, plans...) et les investigations in situ et définir en fin les forces, les besoins et les potentialités du site.
- 2- Une démarche théorique qui repose sur :
  - une approche conceptuelle par la collecte des informations et documents relatifs aux sujets traités pour la compréhension des concepts clés dérivés de la problématique (Habiter le patrimoine, la mémoire collective, les centres urbains historiques...).
  - une approche comparative par l'analyse des cas similaires à notre site et ses problématiques (interventions de réhabilitation et de requalification).
- 3- Une démarche opérationnelle consiste à traiter les problématiques retenues et développer un essai d'une intervention architecturale basé sur les paramètres étudiés précédemment.



# **CHAPITRE 1**

---

## **ETAT DE L'ART**



## LA REQUALIFICATION DES CENTRES ANCIENS<sup>1</sup> :

Dans cette première partie de mémoire, nous développerons tout d'abord la question de «centre ancien » qui permettra par la suite d'exposer les différents outils de l'aménagement dans le but de requalifier les centres et les quartiers dégradés.

### a)- La notion de « centre ancien » :

#### 1) Les notions de « centre-ville » et « centre ancien » :

-La notion de « centre-ville » renvoie à l'idée d'un espace au cœur de la ville, qui concentre les fonctions urbaines et économiques d'une ville et que l'on veut rendre facilement accessible. Dans le dictionnaire de la géographie, Roger Brunet définit le centre-ville comme « la partie vive et que l'on montre de la cité »<sup>2</sup>, le centre-ville apparaît comme l'espace significatif d'une ville, un espace par lequel la ville est reconnaissable et identifiable.

-La notion de « centre ancien »<sup>3</sup> fait référence à l'âge de ce centre, souvent plus ancien que le reste de la ville, on parle ici des centres où le tissu urbain s'est façonné avant 1945. Le centre ancien existe pour ce qu'il représente à travers ses fonctions économiques et commerciales, sa fonction d'habitation et sa symbolique du pouvoir représentée par la mairie, l'église et le marché quotidien.

De ce fait, la notion de « centre ancien » soulève de multiples questionnements, dont celle d'un bâti plutôt ancien et vieilli, l'existence éventuelle d'un patrimoine à sauvegarder et à gérer, d'un héritage qui ne répond plus aux pratiques urbaines du XXI<sup>ème</sup> siècle.

Marqué par le phénomène de métropolisation, l'étalement urbain, et la diffusion des centralités, les centres anciens se sont affaiblis et font face aujourd'hui à des problèmes de gestion et d'adaptation aux nouvelles pratiques urbaines, ce qui soulève la question de leur devenir. Les centres sont en perte de vitesse et se paupérisent. La place des centres villes a alors changé, marqué par une paupérisation et un déclin de son rayonnement à l'échelle de la ville.

La situation urbaine, économique et sociale dans les centres anciens est aujourd'hui préoccupante, au regard des indicateurs alarmants définis par une paupérisation des centres, un taux de chômage élevé, une part importante du logement social « de fait », la présence de

---

<sup>1</sup> Clara Bottiglione. La revitalisation des cœurs de ville : la nouvelle approche de l'espace public dans les projets urbains. Le cas du centre ancien méditerranéen de la Seyne-sur-Mer. Sciences de l'Homme et Société. 2014.

<sup>2</sup> Dictionnaire de la Géographie.

<sup>3</sup> BERTONCELLO. B., « L'intervention en centre ancien, pour quel projet urbain et social. Centres anciens, entre vitrine de ville et gestion de la pauvreté : Une question de développement », Centre de Ressources pour la Politique de la Ville – PACA, Ateliers Régionaux de la Ville n°5, novembre 2004.

marchands de sommeil, de logements vacants dans l'habitat privé malgré les tensions du marché immobilier, d'une dégradation du bâti, d'une hausse de l'insécurité et de la délinquance, d'un déclin commercial, et d'une surreprésentation de l'automobile. L'interaction de ces problématiques entraîne les centres villes dans une dégradation profonde, accentuée par la concurrence dans sa fonction de centralité urbaine par la forte attractivité des zones périphériques résidentielles et commerciales.

## 2)- Le devenir des centres anciens :

Le devenir des centres anciens<sup>4</sup> est aujourd'hui lié à un projet de développement urbain au service duquel des outils d'aménagements vont se décliner. Véritable lieu de symbole, de mémoire collective et de patrimonialisation, il devient « porteur de sens » dans les actions publiques d'aménagement. Leur devenir constitue un enjeu politique, culturel, social et économique pour les municipalités. Pour la survie et la pérennité des centres anciens, les villes mettent en œuvre des actions globales d'aménagement. La charte d'Athènes (1933) a organisé les villes à partir d'un zonage, répartissant les différentes fonctions urbaines entre les territoires. Les zones d'activités et de loisirs étant poussées en périphérie, les centres villes ont été marqués, par une nouvelle vocation et des transformations les amenant à se recomposer sur des fonctions résidentielles et des activités économiques tertiaires.

Aujourd'hui, les réflexions au sujet des centres sont mises en relation avec les situations sur les autres territoires de la ville. En effet, un centre qui fonctionne est un centre qui permet des échanges entre l'intérieur et l'extérieur de la ville, cette interaction est essentielle pour éviter l'isolement des quartiers. Les projets de Renouvellement Urbain actuels accompagnent ces réflexions d'une politique globale de développement et d'aménagement à l'échelle de la ville et de l'agglomération pour remettre à niveau le territoire. De ce fait, les municipalités interviennent sur les centres villes pour l'amélioration du fonctionnement de la ville, pour son image et son attractivité. Leurs actions suivent deux logiques d'aménagements, d'une part, une logique centrale, pour mettre en œuvre et développer une véritable centralité sur les centres afin qu'ils soient plus modernes, dynamiques et porteurs de développement économique à l'échelle de la ville et de l'agglomération. D'autre part, une logique de quartier visant à améliorer le cadre de vie des habitants.

Le centre ancien est un espace au cœur de la ville, sa requalification passe notamment par la revitalisation de ses espaces publics. Les actions sur l'espace public permettent de réaffirmer le

---

<sup>4</sup> Territoires méditerranéens n°11, observation des territoires et de la métropolisation dans l'espace méditerranéen ; « les centres anciens dans la structuration des territoires métropolisés », novembre 2005.

centre dans ses fonctions urbaines mais aussi dans sa centralité au sein de son territoire. En effet, la qualité de ces espaces est une ambition forte des politiques actuelles, qui définissent l'espace public comme un élément essentiel du cadre de vie et un élément majeur pour l'image des villes. La requalification de ces espaces permet de mieux comprendre l'organisation de la ville et son fonctionnement. Marqués par leur ancienneté et la qualité de ses traitements, les espaces publics sont intégrés à un patrimoine urbain et sont porteurs d'une identité locale.

## **b) Les outils de traitement : la distinction entre les termes :**

### 1-La Rénovation Urbaine :

La Rénovation Urbaine est basée sur « une démolition en vue d'une construction nouvelle, d'un secteur urbain occupé par des logements, des activités ou de façon mixte »<sup>5</sup>, on parle également de démolition-reconstruction. Elle concerne un ensemble d'opérations mises en place pour résoudre les problèmes d'insalubrité. À l'origine utilisée pour des opérations démolition-reconstruction massives dans les quartiers anciens dans les années 1960-1970, elle l'est également pour résoudre les problématiques d'inadaptation (soit pour un bâti vétuste, soit pour une circulation inadaptée etc.), ou encore pour construire des logements neufs et modernes. La Rénovation urbaine est mise en pratique à partir des années 1950 pour reconquérir les centres villes suivant un système : destruction, expropriation et relogement des habitants dans les logements de nouvelle génération en périphérie ou dans les quartiers anciens reconstruits.

Elle est définie par le dictionnaire de l'urbanisme de la façon suivante : la rénovation urbaine s'applique aux « opérations de restructuration » c'est la « substitution systématique des éléments neufs aux anciens pour répondre ou s'accorder à une nouvelle conception de la cité ou à des besoins nouveaux »<sup>6</sup>.

Selon la Charte de Lisbonne (octobre 1995), la rénovation urbaine est une « action impliquant la démolition des structures morphologiques et typologiques dans un secteur urbain dégradé et sa conséquente substitution par un nouveau modèle urbain, avec des nouvelles constructions configurant un secteur avec une nouvelle structure fonctionnelle. Aujourd'hui, ces stratégies se développent sur des tissus urbains dégradés auxquels on ne reconnaît pas de valeur en tant que patrimoine architectural ou ensemble urbain à préserver. »

---

<sup>5</sup> Pierre MERLIN et Françoise CHOAY, Dictionnaire de l'Urbanisme et de l'Aménagement.

<sup>6</sup> Dictionnaire multilingue de l'aménagement de l'espace, Henri-Jean Calsat, Conseil International de la langue française, Presses Universitaires de France, 1993

L'ensemble de ces définitions, démontre que la rénovation urbaine est une procédure d'urbanisme, qui permet aux aménageurs la mise en place d'opérations de démolition et de reconstruction à neuf d'un bâtiment.

## 2-La Réhabilitation :

La réhabilitation est définie de deux façons :

- Réhabilitation d'un édifice « travaux dont la finalité est la récupération et la remise en état d'une construction, une fois résolues toutes les anomalies constructives, fonctionnelles, d'hygiène et de sécurité cumulées tout au long des années, et menant à bien une modernisation dont le but est de lui faire mieux remplir ses fonctions, jusqu'à s'approcher des actuels niveaux d'exigence. » - Charte de Lisbonne, octobre 1995.
- Réhabilitation urbaine « C'est une stratégie de gestion urbaine qui permet la requalification d'une ville existante par de multiples interventions destinées à valoriser ses potentialités sociales, économiques et fonctionnelles afin d'améliorer la qualité de vie des populations résidentes. Ceci exige l'amélioration physique du parc construit à travers sa réhabilitation et l'installation d'équipements, d'infrastructures et d'espaces publics, conservant ainsi l'identité et les caractéristiques du secteur pris en compte. » - Charte de Lisbonne, octobre 1995.

Le Dictionnaire de l'Urbanisme et de l'Aménagement, définit cette procédure comme « l'ensemble des travaux visant à transformer un local, un immeuble ou un quartier en lui rendant des caractéristiques qui les rendent propre au logement d'un ménage dans des conditions satisfaisantes de confort et d'habitabilité, tout en assurant de façon durable la remise en état du gros œuvre et en conservant les caractéristiques architecturales majeures des bâtiments ». De ce fait, contrairement au neuf, la réhabilitation compose avec l'existant d'un site.

## 3-La Restauration Immobilière :

La restauration est définie par la Charte de Lisbonne comme étant les « travaux réalisés par des spécialistes ayant comme finalité la conservation et la consolidation d'une construction ainsi que sa préservation. Ce travail consiste dans le rétablissement intégral ou partiel de sa conception originale ou des moments les plus significatifs de son histoire. » octobre 1995.

Elle est également définie par le dictionnaire de l'aménagement de l'espace comme le « Rétablissement intégral, dans leurs matières et dans leurs formes, des dispositions architecturales ou des ornements abîmés ou détruits, dont il reste des traces indubitables d'authenticité »<sup>7</sup>.

---

<sup>7</sup> Dictionnaire multilingue de l'aménagement de l'espace, Henri-Jean Calsat, Conseil International de la langue française, Presses Universitaires de France, 1993

De ce fait, la restauration a pour but de redonner son caractère à un bâtiment. À l'inverse de la rénovation, cette procédure conserve le style propre du bâti et permet de rendre l'habitat plus moderne et plus confortable. Elle est définie pour la première fois par de Viollet-le-Duc selon lequel « le mot et la chose sont modernes. Restaurer un édifice, ce n'est pas l'entretenir, le réparer ou le refaire, c'est le rétablir dans un état complet qui peut n'avoir jamais existé ». Cette notion apparaît vers le XV<sup>ème</sup> siècle et visait les monuments de l'antiquité, notamment les sculptures. Elle se poursuit et s'intensifie avec celle des monuments historiques, qui accroît le champ de la restauration.

#### 4-La Requalification :

Comme défini dans la Charte de Lisbonne, « Il s'agit des opérations réalisées sur des sites qui ne sont pas à usage d'habitation. Ces opérations visent à proposer pour ces espaces de nouvelles activités plus adaptées au contexte actuel. » - octobre 1995.

Les objectifs de la requalification sont d'une part de résorber l'habitat indigne, d'autre part de remettre sur le marché des logements vacants et de lutter contre la précarité énergétique, tout en maintenant la mixité sociale. Cela passe par la requalification des espaces publics, la rénovation, la réhabilitation des immeubles aux normes énergétiques les plus performantes et l'installation de nouveaux équipements.

#### 5-La Revitalisation :

La revitalisation est un processus qui associe la réhabilitation architecturale et urbaine des centres anciens et la revalorisation des activités urbaines. Elle a pour but de conserver et de réhabiliter le bâti des centres anciens en lui restituant des fonctionnalités, de revaloriser les activités commerciales, et de renforcer l'attractivité de ces quartiers. Elle permet l'amélioration de la qualité de vie et de l'économie, elle participe à la vie locale, à l'appropriation des lieux par ses habitants mais également à la fabrication d'une identité culturelle permettant la revitalisation d'un territoire.

Elle est définie par la Charte de Lisbonne de la façon suivante « la revitalisation urbaine englobe des opérations destinées au redémarrage de la vie économique et sociale d'une partie de la ville en déclin. Cette notion, proche de celle de réhabilitation urbaine, s'applique à toutes les zones des villes avec ou sans identité et caractéristiques remarquables. »

De ce fait, la revitalisation est très souvent utilisée dans les projets urbains de centre-ville, car elle a pour ambition d'intervenir sur plusieurs aspects urbains (habitats, circulations, espaces publics, animations etc.) d'un territoire de façon globale et non pas ponctuelle. Son action a donc plus d'impact et engendre des changements.

**Dans le cadre de la prise de conscience des politiques urbaines, de la dégradation avérée des centres villes et des situations critiques et précaires qu'ils regroupent, tant sur l'habitat, sur le déclin commercial, que sur la déqualification des espaces publics, l'ensemble de ces outils de traitement offre aux collectivités, un champ d'intervention étendu pour la revitalisation de leurs cœurs de ville.**

## **CHAPITRE 2**

---

### **ANALYSE URBAINE**

## **ANALYSE URBAINE**

Cette phase a pour but la prise de connaissance de l'air d'étude, se fera sur quatre grilles d'analyse :

- Une première lecture s'intéressera à l'évolution historique de l'aire d'étude.
- Une deuxième lecture pour appréhender l'aire d'étude à travers une analyse typo-morphologique.
- Une troisième lecture sera réservée au paysage à travers une analyse séquentielle.



## SITUATION DE LA ZONE D'ETUDE

« KADOUS EL MEDDAH » est situé à l'est de la commune de Mostaganem, constitue une extension de TIJDITT et une entité transitoire entre le centre-ville colonial et l'extension vers l'est mais il est marginalisé.

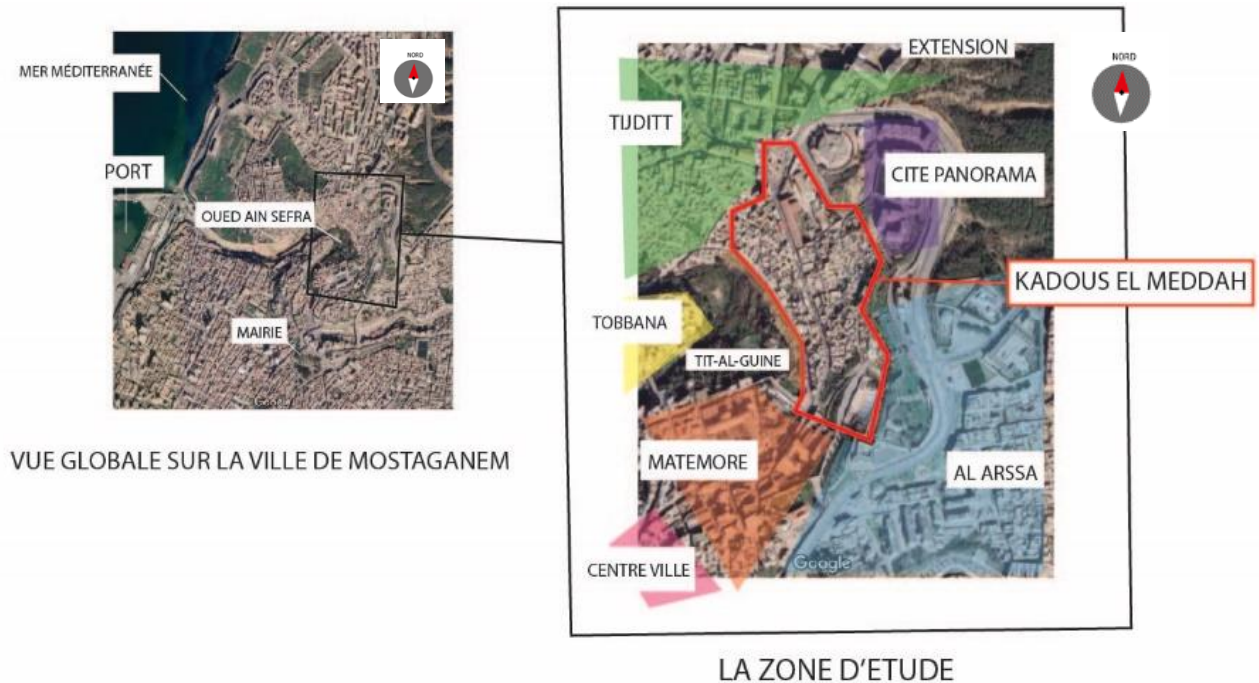


Figure 1.1 : Situation de KADOUS EL MEDDAH par rapport à la ville.

Source : Auteur du mémoire.

« KADOUS EL MEDDAH » est entouré de plusieurs équipements culturels marginalisés (théâtre, palais des sports, BORJ EL TORK...) mais aussi il ne comporte lui-même aucun équipement de ce genre.



Figure 1.2 : Situation de KADOUS EL MEDDAH par rapport aux repères de la zone.

Source : Auteur du mémoire.

## 1-APPROCHE HISTORIQUE :

On entame cette analyse de l'évolution du quartier car le projet doit s'inscrire dans une logique de continuité et définir les potentialités atouts qu'offre ce quartier.

### SENS DU NOM

« **KADOUS EL MEDDAH** doit son nom à la canalisation d'eau qui alimente ce quartier, et des « MEDDAHs », poètes et chanteurs populaires, diseurs de poésies à la louange de Mohamet et de ses compagnons, réunissant souvent autour d'eux un public d'amateurs de ce genre de poèmes. »<sup>8</sup>

- « **Kadous** » : Un tube creux en étain ou similaire est installé sur les fontaines (source d'eau) où l'eau coule à l'extérieur.
- « **Meddah** » : Une personne qui prie dans la louange, et est souvent payée pour cela.



Figure 1.3 : Les gens autour du Meddah.  
Source : SITE MOSTAGANEM AUJOURD'HUI.

« La colonisation donna à la rue principale, le nom de rue Bour-Jolly du nom d'un militaire français ; pour les Mostaganémois, elle ne fut jamais autre chose que « Kadous el Meddah » ». (Benchehida Mansour<sup>9</sup>, 2012)

### CONSTAT

- Le MEDDAH avait un rôle social, culturel et religieux important dans la vie quotidienne de la population : éducation de la religion, conscience envers l'histoire commune, consolidation des relations sociales, transmission de l'héritage...
- Le quartier constituait un lieu d'échange social et culturel à travers les rencontres et les réunions de la population autour du Meddah, dans les placettes et à côté des fontaines.
- Une sociabilité, diversité et union existaient entre les habitants.
- Richesse du quartier en sources d'eau.
- Le MEDDAH et sa placette n'existe plus aujourd'hui.
- « KADOUS EL MEDDAH » est un nom très signifiant dans la mémoire collective de Mostaganem jusqu'au nos jours.

<sup>8</sup> Bodin, M., « Traditions indigènes sur Mostaganem : itinéraire historique et légendaire de Mostaganem et de sa région », 1937, pp. 62- 63.

<sup>9</sup> Maître de conférences HRU, Université de Mostaganem et spécialiste de la culture populaire de Mostaganem.

## GENESE ET EVOLUTION DU QUARTIER

Depuis sa genèse et jusqu'à nos jours, plusieurs paramètres ont influencé l'urbanisme et l'architecture de kadous el Meddah ; c'est ce qu'on va constater à travers cette étude historique.

### 1

- Fondement de la mosquée MOULA NAKHLA en 1714<sup>10</sup>.
- Les habitations n'existaient pas encore.



Figure 1.4 : Vue sur MASJID MOULA NAKHLA en 1835.  
Source : Mr. BZKHXARCHOUCH. H, chercheur dans l'histoire de Mostaganem.

### 2

- Etalement de TIDJDITT (des autochtones quittent Tobana après la colonisation en 1833)

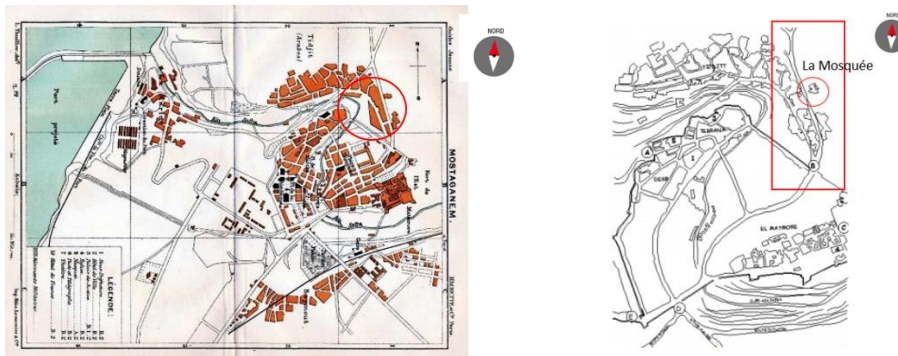


Figure 1.5 : Plan de Mostaganem en 1833.  
Source : Guide de JOUANNE.

### 3



Figure 1.6 : Vues sur la rue Merzoug Saleh.  
Source : Mr. BENKHARCHOUCH. H.

- Extension vers la porte de Medjahers.
- Essai de contrôle par le colonisateur (installation d'équipements autour).
- Il lui donna le nom de rue Bour-Jolly du nom d'un militaire français.
- Organisatrice de la résistance face aux multiples agressions coloniale

<sup>10</sup> Dossier d'inscription au secteur sauvegardé de l'ancienne ville de Mostaganem, la fondation DJANATU EL ARIF, Novembre 2013.



Figure 1.7 : Vues sur la rue Merzoug Saleh.  
Source : Mr. BENKHARCHOUC. H.



Figure 1.8 : Vue sur KADOUS EL MEDDAH et TIJDITT en 1940.  
Source: Mr. BENKHARCHOUC. H.



Figure 1.9 : Carte de Mostaganem en 1942.  
Source : Encyclopédie de l'AFN.

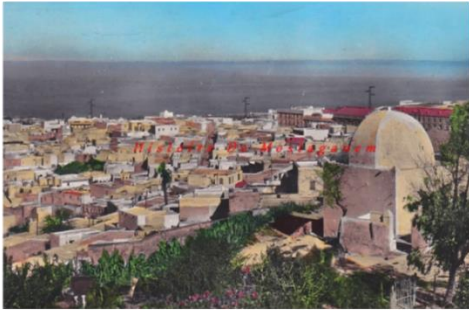


Figure 1.10 : Vue sur KADOUS EL MEDDAH et TIJDITT en 1953.

Source: Mr. BENKHARCHOUCH. H.



Figure 1.11 : Vue sur KADOUS EL MEDDAH en 1996.

Source: Mr. BENKHARCHOUCH. H.

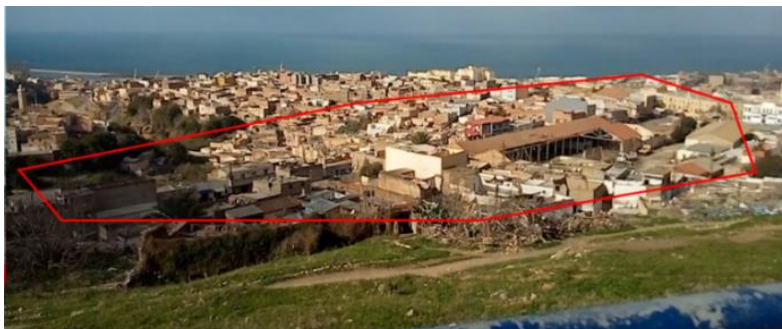


Figure 1.12 : Vue sur KADOUS EL MEDDAH actuellement.

Source : Auteur du mémoire.

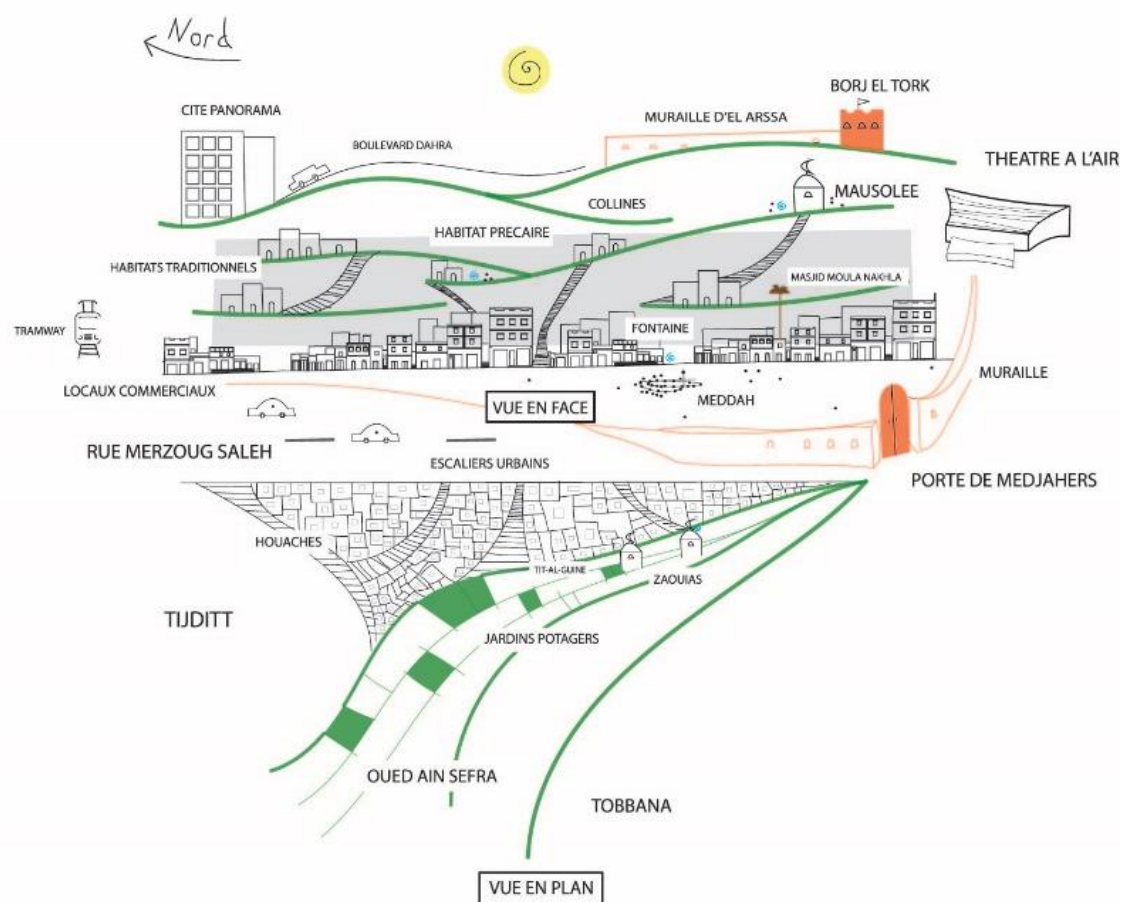
## CONSTAT

### HIER

- L'ancienneté du quartier et la construction de la mosquée comme le premier noyau.
- Attachement à la religion (mosquée, marabouts...).
- Une diversité sociale et sociabilité existait entre les habitants.
- Il constituait une extension de TIJDITT : savoir-faire reproduit.
- Il constituait un refuge pour les habitants pendant la colonisation.
- Organisateur de la résistance.
- Il a été séparé de la ville de par sa topographie, de l'oued et des remparts.
- Le quartier a une grande relation visuelle avec la mer, l'oued et TOBBANA.
- Il était riche en eau et espaces verts.
- Le MEDDAH avait un rôle important dans la vie quotidienne.
- Le patrimoine immatériel constitue une partie importante de l'héritage du quartier.

## AUJOURD'HUI

- Le quartier a perdu son cachet architectural et urbain traditionnel à travers le temps.
- Le développement au niveau du quartier s'est arrêté.
- Les espaces verts, les fontaines et la porte de MEDJAHERS ont disparus.
- La forte circulation mécanique crée une nuisance sonore et visuelle au niveau de la rue MERZOUG SALEH.
- Les habitations sont en dégradation et l'habitat précaire a dominé le paysage.
- Il abrite des locataires aujourd'hui.
- Le MEDDAH et sa placette n'existaient plus aujourd'hui.
- « KADOUS EL MEDDAH » est un nom très significatif dans la mémoire de Mostaganem jusqu'au nos jours.



## KADOUS EL MEDDAH : ENTRE HIER ET AUJOURD'HUI

Schéma 1.1 : KADOUS EL MEDDAH entre hier et aujourd'hui.  
Source : Auteur du mémoire.

## 2-APPROCHE TYPO-MORPHOLOGIQUE :

### - Composition urbaine de « KADOUS EL MEDDAH » :

Avec une surface près de 83000 m<sup>2</sup>, KADOUS EL MEDDAH est composé de :

- Un réseau dense de rues, ruelles et escaliers urbains.
- Des habitats traditionnels (Houaches).
- Des habitats précaires.
- Des locaux commerciaux.
- La mosquée et les marabouts.
- La porte de Medjahers et la muraille.
- Fontaines et placette.
- Le square traversé par le tramway.



Figure 1.13 : Composition urbaine de « KADOUS EL MEDDAH ». Source : Auteur du mémoire.

## 1. RUE MERZOUG SALEH :

Comme il constitue un composant du cœur historique de la ville, « KADOUS EL MEDDAH » est constitué d'un réseau dense de rues :

- Rue principale MERZOUG SALEH.
- Rue HADDAD MILOUD.
- Une rue peu fréquentée en grande pente qui mène depuis la porte de MEDJAHERS vers le marabout.
- Des ruelles et des impasses.
- Des escaliers urbains.

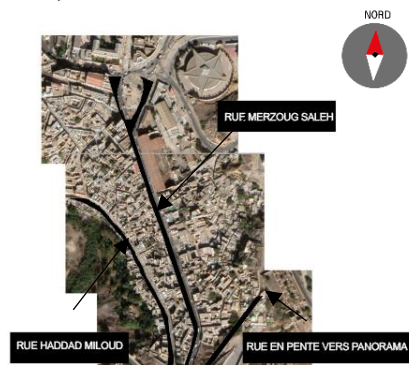


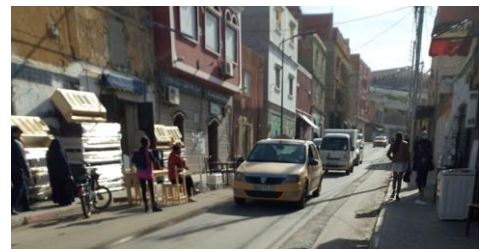
Figure 1.14 : Rues de KADOUS EL MEDDAH.  
Source : Auteur du mémoire.



Escaliers urbain



Ruelle



RUE MERZOUG SALEH



Rue en pente abandonnée.

Rue MERZOUG SALEH : circulation dans un seul sens.

## -ESCALIERS URBAINS :



Figure 1.15 : Emplacements des escaliers urbains.  
Source : Auteur du mémoire.



-Des escaliers urbains constituent une transition entre la rue publique et le semi privé dû à la différence de niveau.





- Certains escaliers offrent des perçus visuels larges sur le paysage (Tobana et l'oued).
- Autres présentent des fermetures à cause de changement de leurs directions.
- Certains escaliers présentent une grande pente.
- La majorité se trouve en dégradation.

## 2. LES HABITATS TRADITIONNELS :

- Un tissu d'habitations (Houaches).
- Construit pendant la période coloniale par les algériens.
- Constitue un étalement de tigditt vers la porte de MEDJAHERS.
- Implantées en suivant la topographie accidentée du site et traversées par les rues et les ruelles.
- Caractérisées par leur architecture traditionnelle.
- Aujourd'hui, les habitats sont en dégradation et constituent des refuges temporaires pour des locataires.
- La forme de la maison dépend du parcellaire.
- Le passage de la rue à la maison se fait par un espace de transition qui se présente souvent en chicane appelé skiffa.



Figure 1.16 : Emplacement des habitats traditionnels.  
Source : Auteur du mémoire.

**-La skiffa :** Est un espace tampon et de transition entre l'espace public et l'espace privé mais aussi un espace d'accueil, et qui donne directement sur la cour (houache, patio).

**-Haouche :** C'est la cour centrale qui distribue les différentes pièces. C'est le lieu des activités de l'eau, mais aussi de jeux pour les enfants et de réception pour les hommes les jours de fête.



Figure 1.17 : Plans types de quelques houaches.

Source : Fatima Zohra Benkredda, Revalorisation patrimoniale d'un tissu vernaculaire, cas d'étude : quartier de QUADUS EL MEDDAH, TIJDITT, MOSTAGANEM, mémoire de Master, université de Mostaganem, 2018.

L'habitat traditionnel étudié a comme caractéristiques générales d'être un habitat introverti construit autour d'un patio (cour intérieure). Les petites ouvertures présentes en façade permettent principalement une ventilation naturelle aux espaces de vie et un apport de lumière complémentaire.

### **3. LES HABITATS PRECAIRES :**

- Des habitats précaires ont été installés au côté Est du quartier ces dernières années.
- Abritent des familles qui attendent des logements sociaux par l'état.
- Pauvreté, abondance, insalubrité et insécurité dans ce quartier.



Figure 1.18 : Emplacement des habitats précaires.  
Source : Auteur du mémoire.



Figure 1.19 : Habitats précaires au quartier.  
Source : Auteur du mémoire.

#### 4. LES LOCAUX COMMERCIAUX :

-Les Locaux commerciaux représentent une partie importante de la structure de la rue de MERZOUG SALEH qui traverse le quartier.

-Il s'agit de magasins pour la vente de produits tels que les tapis et l'immobilier.

-L'axe a perdu son aspect commercial historique et devenu juste un passage pour passer de centre-ville à l'extension : des magasins fermés, du commerce timide et de la négligence.



Figure 1.20 : Emplacement des locaux commerciaux.  
Source : Auteur du mémoire.



Figure 1.21 : Locaux commerciaux sur la rue Merzoug Saleh.  
Source : Auteur du mémoire.

#### 5. MASJID MOULA NAKHLA :

-Fondée en 1714 comme le premier noyau du quartier.

-Composant urbain important durant la période coloniale d'un rôle de sauvegarde de l'identité culturelle, affirmant un attachement profond à la religion musulmane.

-Etait remarquable par l'immense palmier qui a poussé dans son enceinte et marquait aussi la rue.

-Malheureusement, le palmier était coupé.

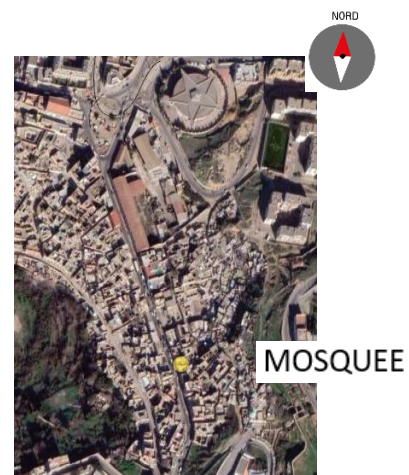


Figure 1.22 : Emplacement du MASJID MOILA NAKHLA.  
Source : Auteur du mémoire.



Figure 1.23 : MASJID MOILA NAKHLA actuellement.  
Source : Auteur du mémoire.

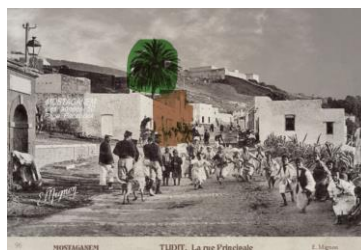


Figure 1.24 : MASJID MOILA NAKHLA en 1911.  
Source : Mr. BENKHARCHOUCH. H.



## 6. MAKAM SIDI ABD ELKADER EL DJILANI:

- MAKAM avec simple architecture.
  - Situé en altitude par rapport au quartier.
- Aujourd'hui se retrouve entouré par des habitats précaires.
- Il est inscrit dans l'inventaire supplémentaire de la wilaya de Mostaganem sous le n° 27/24.



Figure 1.27 : Le marabout actuellement.  
Source : Auteur du mémoire.



Figure 1.28 : Le marabout en 1906.  
Source : Mr. BENKHARCHOUC. H

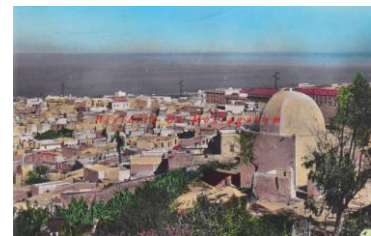


Figure 1.29 : Le marabout en 1953.  
Source : Mr. BENKHARCHOUC. H



Figure 1.26 : Emplacement du marabout.  
Source : Auteur du mémoire.

## 7. PORTE DE MEDJAHERS:

- La rue « MERZOUG SALEH » est débutée au sud par une porte du 16ème siècle nommée « Bâb Medjahers ».
- Cette porte n'existe pas actuellement mais son emplacement peut être défini par la transition entre les styles architecturaux.
- Son existence marque autrefois la séparation de la ville de faubourgs.
- Construit avec les 4 autres portes par les M'hals.
- Elle a été nommée d'après la tribu Medjahers, qui vivait du côté Est de la ville, entrant depuis cette porte pour le commerce, la vente et l'achat. Elle constituait un lieu d'échange social et culturel.
- Cette porte a été démolie afin d'élargir la route vers l'extension de la ville.



Figure 1.32 : L'emplacement de la porte actuellement.  
Source : Auteur du mémoire.

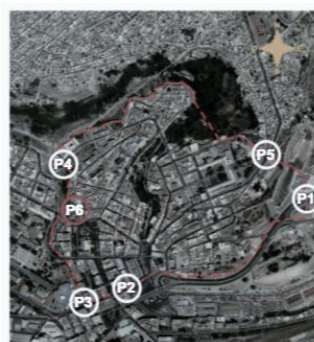


Figure 1.33 : L'emplacement de la porte par rapport aux autres portes.  
Source : Dossier d'inscription au secteur sauvegardé de l'ancienne ville de Mostaganem, la fondation DJANATU EL ARIF, novembre 2013.



Figure 1.30 : Emplacement de la porte de Medjahers.  
Source : Auteur du mémoire.



Figure 1.31 : La porte de Medjahers en 1909.  
Source : Mr. BENKHARCHOUC. H.



Figure 1.34 : Ce que reste de la muraille de la porte.  
Source : Auteur du mémoire.

## 8. FONTAINES:

Le quartier était connu pour ses sources d'eau au point où il disait que chaque haouche avait son puit d'eau, mais il ne reste qu'une seule fontaine aujourd'hui à TIT-AL-GUINE :

### -SAKYIT SIDI YAKOUB :



Figure 1.35 : Emplacement de SAKYIT SIDI YAKOUB.  
Source : Auteur du mémoire.

## 9. PLACETTES ET JARDINS:

La richesse du quartier en sources d'eau a permis l'apparition d'espaces verts autour, mais aucun de ces lieux n'existent aujourd'hui :

### -Près de la mosquée MOULA NAKHLA :

Se trouvait un « KADOUS » (une source d'eau) à côté duquel un « poète » ou un « Meddah » s'assoyait pour raconter des mythes.

Aujourd'hui a perdu son identité et est remplacée par un escalier.



Figure 1.36 : Emplacement de la placette actuellement.  
Source : Auteur du mémoire.

**-Le SQUARE :**

-Au bout de la rue MERZOUG SALEH, un jardin existait : « AL DJNINA » ou « LE SQUARE ».

-Construit après l'indépendance ; Rassemblait autrefois tous les habitants et les enfants du quartier.

-Remplacée aujourd'hui par un rond-point traversé par le chemin de tramway. Entourée par le « PALAIS DES SPORTS », l'école « BENKHADDA MEHDI », un dispensaire et un Park d'engins.



LE JARDIN QUI EXISTAIT AVANT



Actuellement



Palais des sports



Dispensaire



Ecole BENKHADDA



Park

**-L'oued AIN SEFRA :**

Constitue une limite naturelle de l'extension du quartier vers l'ouest et une séparation entre le quartier et TOBBANA.

Autrefois, des jardins potagers existaient sur ses rives.



OUED AIN SEFRA



Schéma 1.2 : Coupe schématique montrant l'altitude des rues par rapport à l'oued.  
Source : Auteur du mémoire.

Les habitations sont orientées vers l'oued, la mer et TOBBANA.

**CONSTAT**

- La rue MERZOUG SALEH est l'artère qui alimente KADOUS EL MEDDAH et le relie avec plusieurs quartiers.
- Les escaliers urbains relient visuellement le quartier avec l'autre côté du oued.
- Les ruelles traversent un tissu homogène d'habitats et constituent une transition entre le public et le semi privé.
- Habitations traditionnelles en dégradations abritant des locataires.
- Habitats précaires : une zone noire dans le quartier.
- Commerce timide, magasins fermés et trottoirs squattés par les commerçants.
- La mosquée a perdu son importance.
- Début et limites du quartier pas claires.
- Constructions coloniales dominant les extrémités du quartier, sont construits pour siéger et contrôler les habitants.
- La placette qui constituait l'identité du quartier n'existait pas aujourd'hui.
- Topographie accidentée.
- Habitations orientées vers l'oued AIN SEFRA.

## ACCESSIBILITE

Notre zone d'étude occupe un endroit stratégique dans la ville de Mostaganem.

Nous pouvons-y accéder principalement à partir de la porte de MEDJAHERS par la rue MERZOUG SALEH qui traverse le quartier et relie entre le centre-ville et l'extension.

Deux autres rues traversent « KADOUS EL MEDDAH » parallèle à « MERZOUG SALEH » mais peu fréquentées par rapport à la rue principale.



Figure 1.37 : Les accès à KADOUS EL MEDDAH.  
Source : Auteur du mémoire.

## CIRCULATION MECANIQUE

- Une circulation dans un sens unique.
- Une circulation forte sur MERZOUG SALEH.
- Le stationnement aléatoire sur les côtés de la rue.
- Passage aléatoire des piétons.

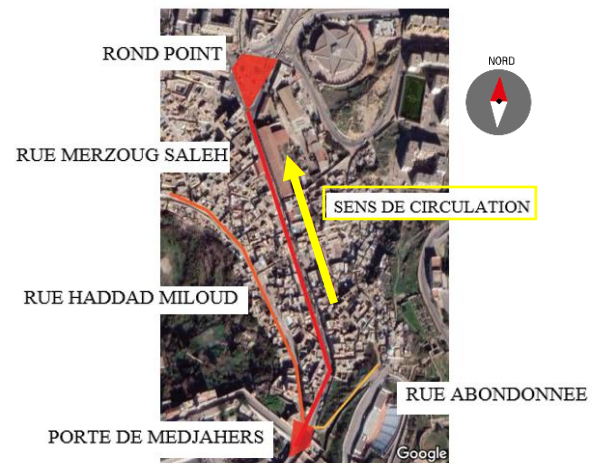


Figure 1.38 : La circulation au niveau de KADOUS EL MEDDAH.  
Source : Auteur du mémoire.



Figure 1.39 : La circulation mécanique au niveau de KADOUS EL MEDDAH.  
Source : Auteur du mémoire.

## Constat

- « KADOUS EL MEDDAH » est proche du centre-ville et accessible de plusieurs cotés et par plusieurs moyens : Bus, Taxi, à pieds, en voiture et le tramway passe à son coté.
- La circulation mécanique domine la rue principale,
- Des rues parallèles abandonnées.



## LA MORPHOLOGIE

### 1-SYSTÈME VIAIRE :

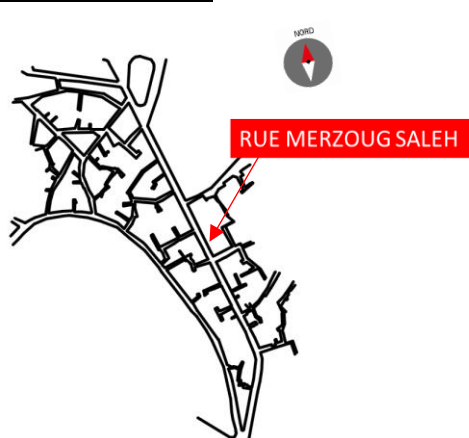
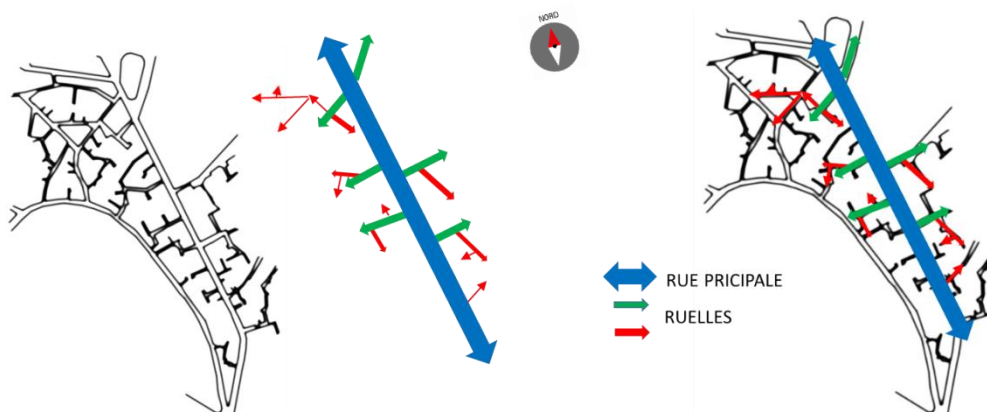


Schéma 1.3 : Le système viaire de KADOUS EL MEDDAH.  
Source : Auteur du mémoire.



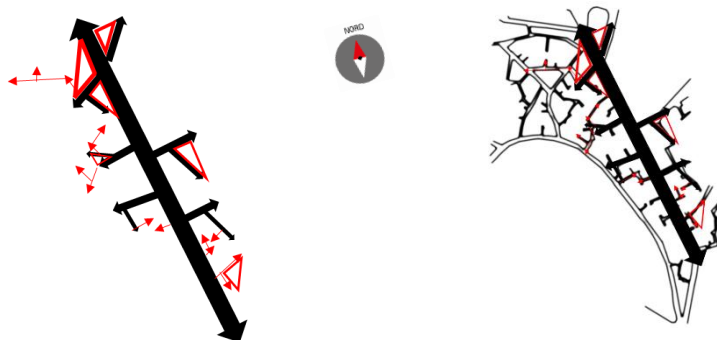
Figure 1.40 : Vue sur KADOUS EL MEDDAH.  
Source : Auteur du mémoire.

### Critère topologique :



Le réseau est hiérarchisé, il prend la forme **d'un système arborescent**, où chaque branche est commandée par une branche plus importante qui dépend elle-même d'un tronc principal.

### Variantes géométriques :



Géométrie à base **triangulaire** indiquant des choix successifs pour un système arborescent.

## Variantes dimensionnelles :



RUE PRICIPALE



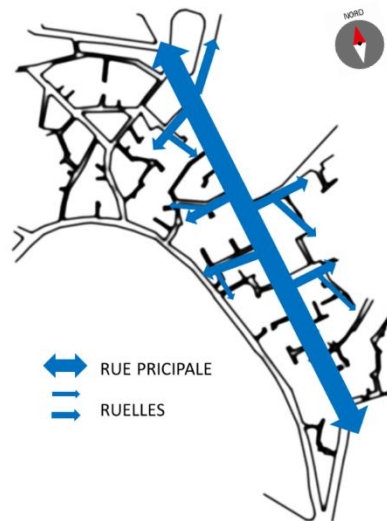
RUELLE



IMPASSE



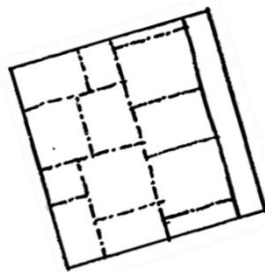
ESCALIER



La **hiérarchisation** des voies suivant le facteur de dimensionnement.

## 2-SYSTÈME PARCELLAIRE :

### Aspect topologique



Parcellaire trapu déformé et non déformé :

Les parcelles juxtaposées à la rue Principale conditionnées par la topographie.



### Parcelle trapu désaxé :

Les parcelles intérieures au nord de KADOUS EL MEDDAH

### Aspects géométriques

Les directions fondamentales des parcelles sont liées à :

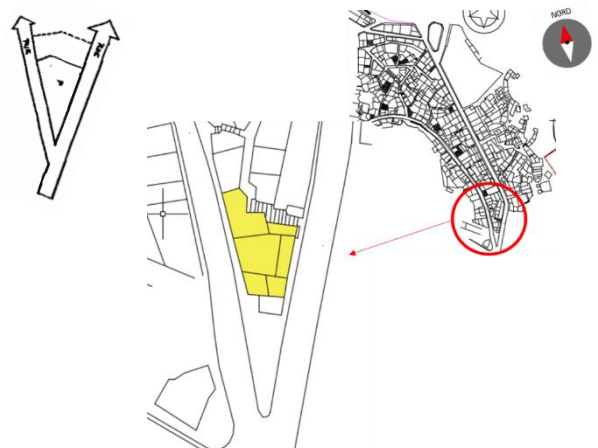
-La pente du terrain : plus la pente est importante on remarque plus de déformations au niveau des parcelles, et quand elle est douce les déformations diminuent.

-Limite naturelle : la majorité des parcelles sont orientées par rapport à la position de « Oued Ain Sefra ».

-Limite urbaine : la muraille d'«El Arssa » limite à son tour le prolongement et l'extension de tissu.



Parcelles inscrites dans une forme triangulaire :



### 3-SYSTÈME BATI

#### Typologie

Le bâti planaire caractérise tout le quartier : Les bâtiments sont accolés les uns aux autres de tous les côtés de manière à former une masse continue uniquement interrompues par les rues :

Il y'a donc continuité du bâti dans plusieurs directions.

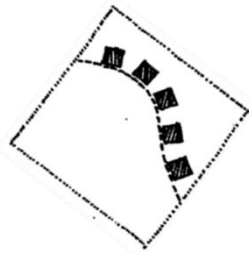
Le bâti planaire est généralement perforé par des cours plus ou moins importantes.



Le bâti linéaire ramifié et non ramifié : Les bâtiments sont juxtaposés les uns aux autres de manière à former une ligne continue.



#### Variantes géométriques :

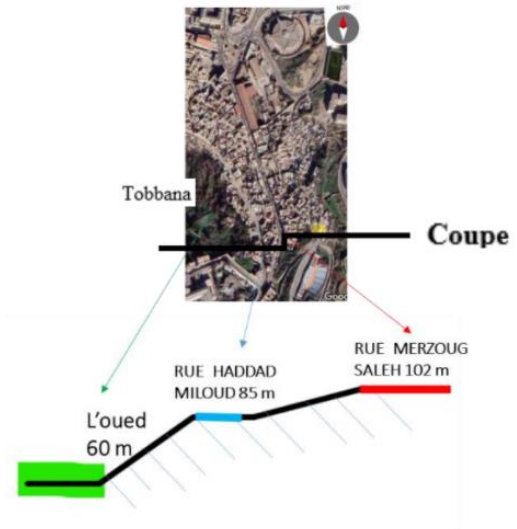


Les directions des bâtiments sont similaires, les bâtiments perçus comme un ensemble homogène.



## 4-MORPHOLOGIE DU SITE :

- Topographie accidentée qui influence la trame viaire et parcellaire du site.
- Des vues dégagées vers Tobbana grâce à la différence des niveaux.



COUPE SCHEMATIQUE MONTRANT L'ALTITUDE DES RUES PAR RAPPORT AU OUED

## ETAT DES HAUTEURS

-RDC et R+1 pour les anciens habitats et R+2 pour les constructions récentes

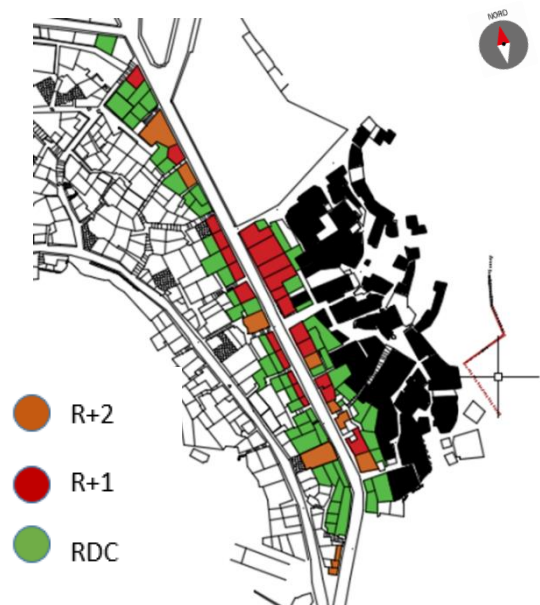
-Urbanisme du quartier compact comme dans toute la société musulmane afin de protéger l'intimité de la vie familiale.

-système viaire hiérarchisé : la rue MERZOUG SALAH comme une rue principale.

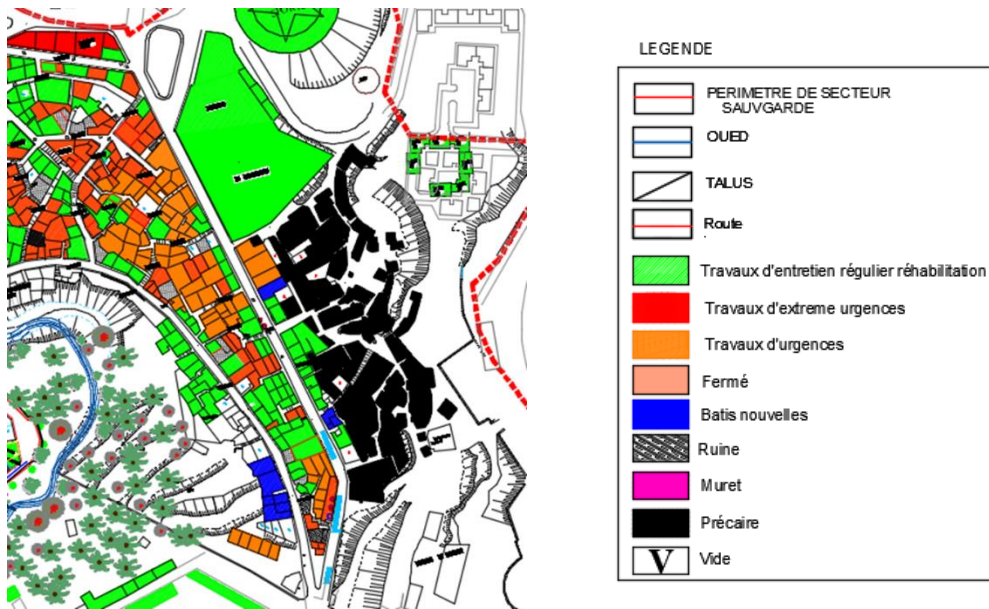
-Parcelles orientées par la topographie et vers l'oued créant un ensemble homogène.

-Un bâti linéaire sur la rue principale marque une continuité visuelle et union entre les habitants.

-Un espace vert presque inexistant.



## ETAT DE BATI



SOURCE: PPSMVSS DE MOSTAGANEM

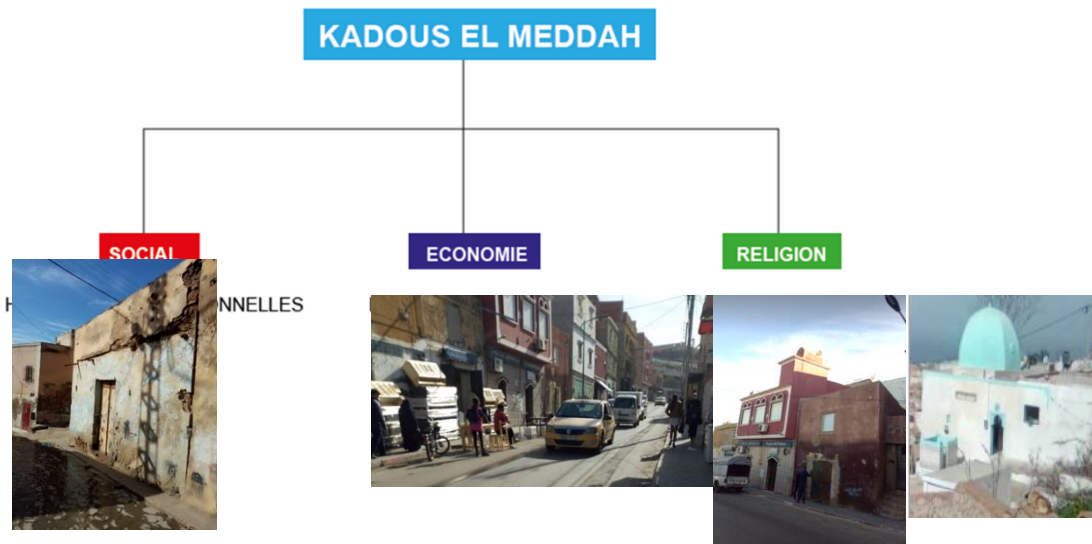
- L'habitat précaire prend une grande partie du quartier.
- La plupart des constructions nécessitent des travaux en urgences.

## 4-SYSTÈME NON BATI

Nous constatons que la partie Est représente une grande partie de surface non bâtie.



## LA TYPOLOGIE



L'aspect résidentiel caractérise le quartier avec un commerce timide sur la rue principale et des repères religieux marginalisés.

### Constat

- Urbanisme traditionnel mais en dégradation et a subi des modifications sur son bâti.
- Importance de l'oued et la mer dans l'urbanisme du quartier et influence des valeurs sociaux et religieux.
- Harmonie et respect de la nature dans sa genèse.
- Le quartier a perdu son identité culturelle et commerciale.
- L'étalement urbain a remplacé les espaces verts et le précaire domine le paysage.
- Manque de fonctions culturelles et économiques.

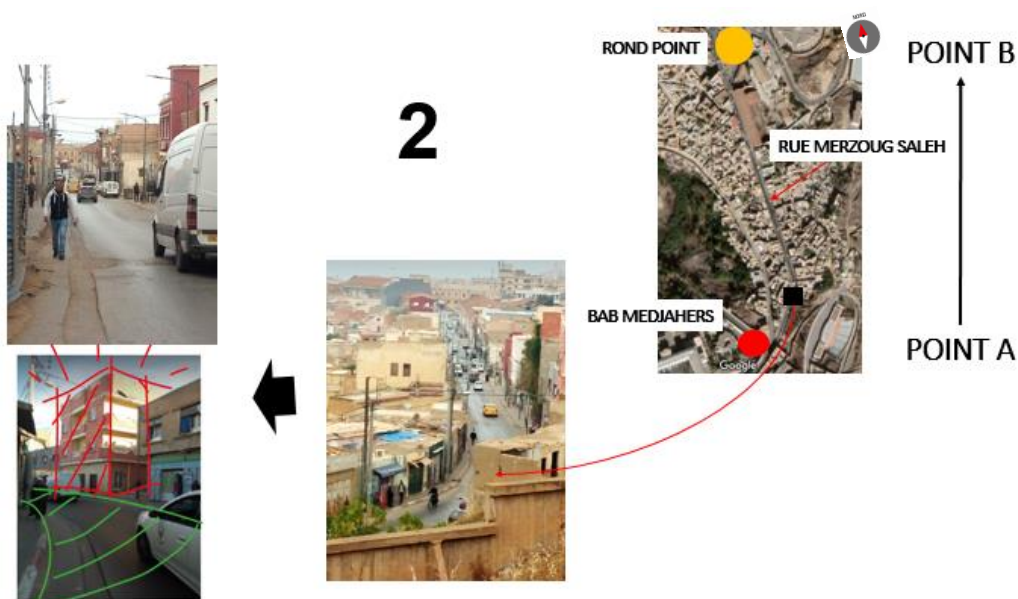
### 3-APPROCHE SEQUENTIELLE :

Elle permet d'identifier les éléments du paysage urbain et étudier les modifications du champ visuel d'un parcours choisi.

Le premier parcours depuis la porte de MEDJAHERS vers le rondpoint :



Le parc d'ELARSSA constitue un théâtre à l'air vers notre quartier.



La longueur de la rue par rapport à sa largeur et la hauteur des constructions accentuent la vue vers le bout du quartier.



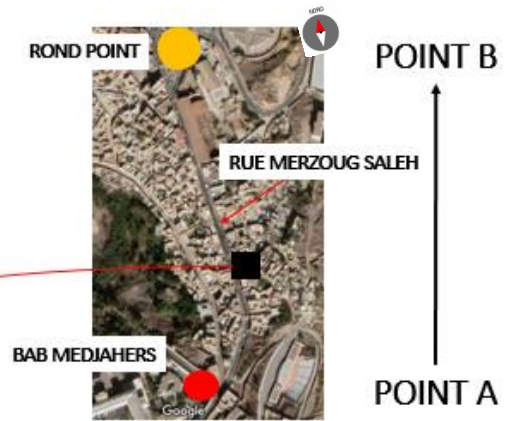
### 3

Mosquée cachée par les nouvelles constructions hautes



Monotonie de la façade urbaine

Passage libre pour les piétons pendant le matin, ils dominent l'espace

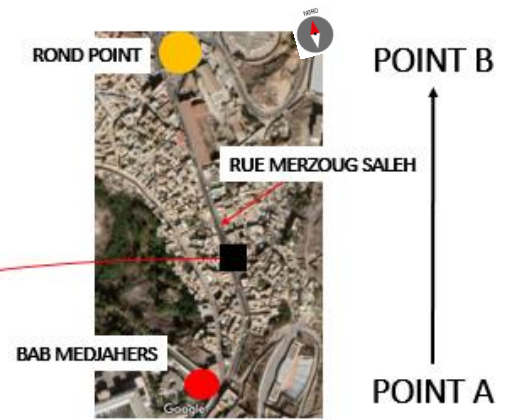


### 4



ANCIENNE PLACETTE

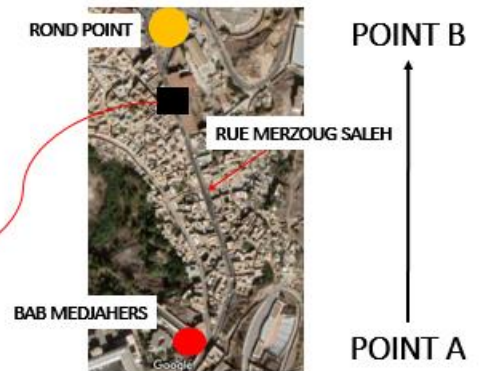
ELARGISSEMENT VISUEL DE LA VOIE



### 5

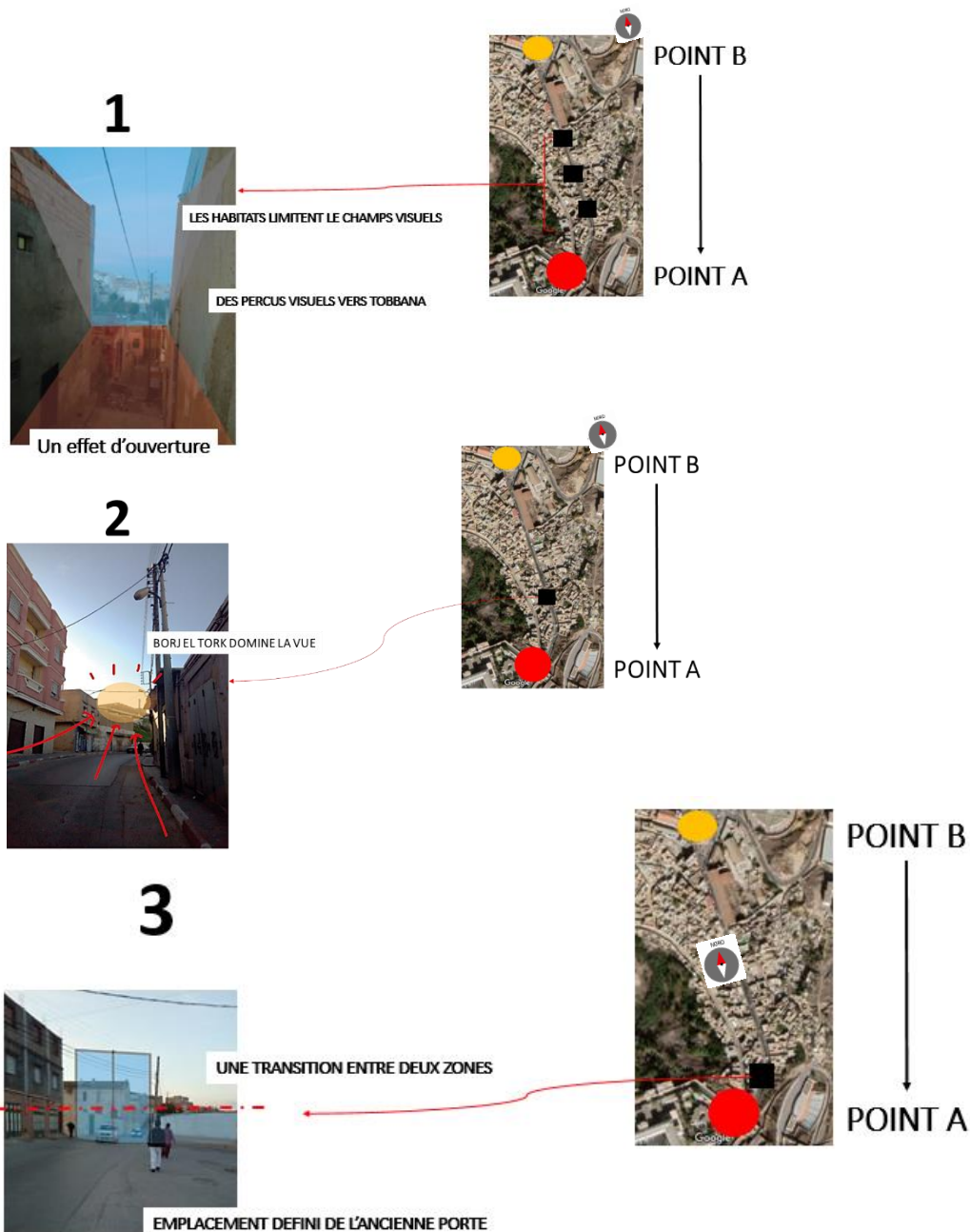
EDIFICES COLONIAUX DOMINANTS

UN CHAMPS VISUELS OUVERT



LE BATIMENT LINEAIRE ACCENTUE LA VUE VERS LE BOUT

Le deuxième parcours depuis le rondpoint vers la porte de MEDJAHERS :



## Constat

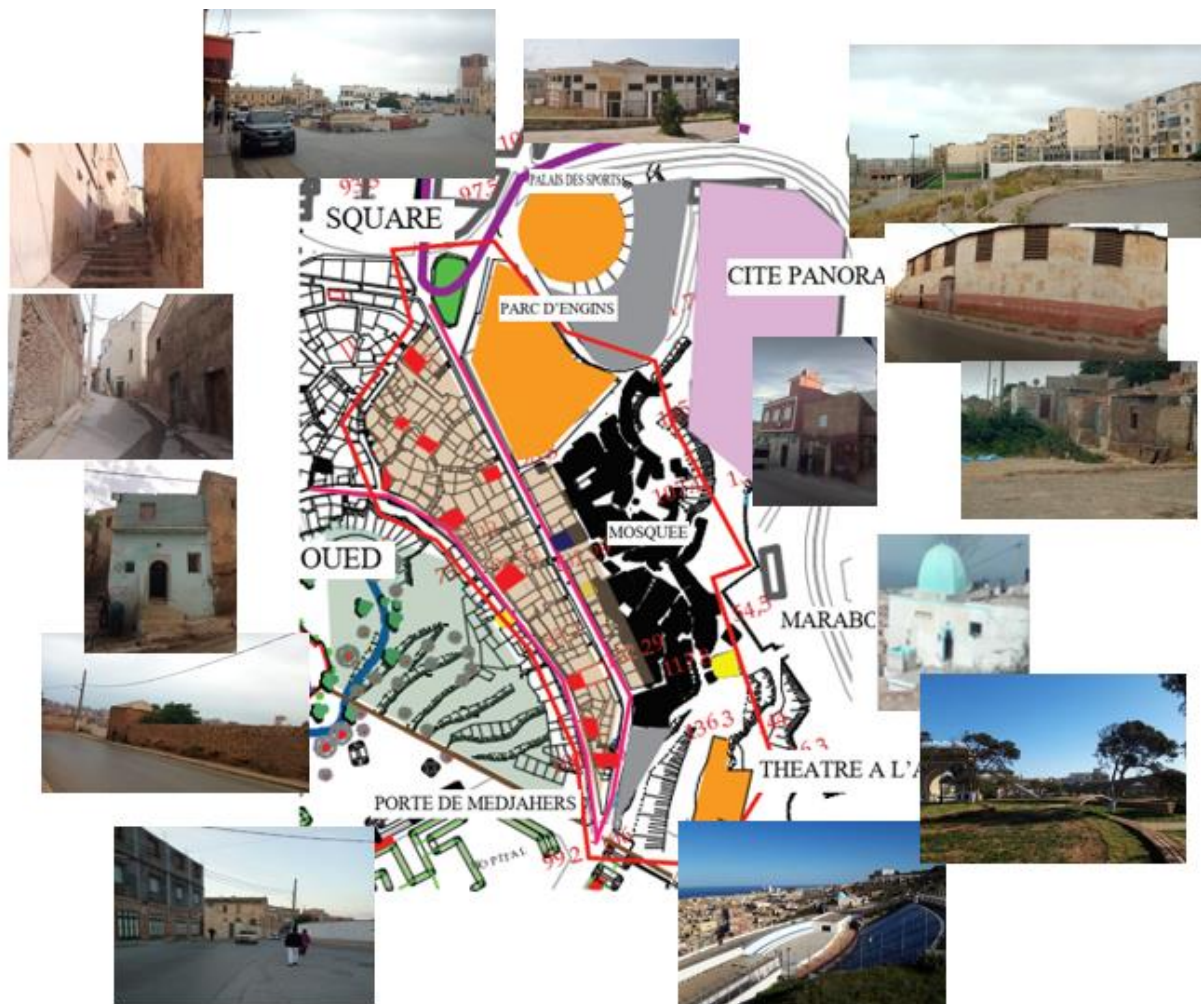
- Le quartier est riche en séquences visuelles mais nécessitent une revalorisation.
- Vues globales offertes sur le quartier depuis plusieurs endroits en altitudes.
- Linéarité de la rue principale et les constructions coloniales dominant le bout du quartier.
- Emplacement de la mosquée et porte de Medjahers non valorisé.
- Ouvertures visuelles vers TOBBANA et La mer.
- Marabout situé en altitude.















## ETAT DE FAIT

« KADOUS EL MEDDAH » est caractérisé par un urbanisme traditionnel influencé par la topographie et l'oued AIN SEFRA.

Il est composé de divers structures à différents caractères : culturel (mosquée, marabouts...), résidentiel : houaches), culturel (théâtre...) et d'éléments historiques (muraille, fontaines...), mais ils se trouvent aujourd'hui dégradés et marginalisés.

Le précaire a dominé le paysage et a remplacé les espaces verts et le quartier a perdu son identité culturelle et commerciale à cause du manque des fonctions culturelles et économique attractives qui valorisent ses potentialités.



	TISSU HISTORIQUE		ESPACE VERT
	HABITAT PRECAIRE		LIT DE OUED / JARDINS POTAGERS
	RUINES		PLACETTE
	EQUIPEMENTS		HABITATS COLLECTIFS
	MONUMENTS RELIGIEUX		RUE MECANIQUE
	TERRAINS VIDES		LIMITES DU TERRAIN
			MURAILLE
			CHEMIN DU TRAMWAY

## SYNTHESE DE L'ANALYSE

### Inclus dans le secteur sauvegardé

- Ancienneté du quartier: construit par les algériens pendant la période coloniale comme étalement de Tjiddit.
- Dominance et attachement à la religion et ses valeurs: mosquée, marabout, zaouïas.
- Le Meddah, la mixité et les pratiques sociales.
- Un lieu d'échange culturel et commercial.
- Savoir faire, urbanisme et architecture traditionnels et vernaculaires.
- Artisanat: mobilier, tapis...
- Muraille, porte de Medjahers.
- Organisatrice de la révolution.
- Relation visuelle avec Tobbana et la mer.
- Harmonie avec la nature.
- L'oued et la richesse en eau.

Accessibilité: position stratégique entre centre ville et Tjiddit, transport et tram.

Quartiers et équipements historiques autour: TIGDITT, bordj el tork, école des indigènes...

Flux piéton important.



Les habitants méritent une vie digne de ce patrimoine.



- 1-patrimonialisation.**
- 2-Revitalisation urbaine.**

Dégradation des rues et constructions.

Modification, démolition et reconstruction sans respect du patrimoine.

Circulation forte sur la rue principale et problème de stationnement.

Mauvaise image: Pauvreté, insécurité, insalubrité.

Marginalisation, manque d'aménagement et d'équipements.

L'habitat précaire: une grande population à reloger.

Commerce timide et locaux fermés.

Disparition de l'artisanat.

Manque d'espace verts et placettes.

Des quartiers avoisinants avec mauvaise image et des équipements non exploités

## SCHEMA D' ACTIONS

### Revaloriser le paysage naturel qu'existait autrefois :

- Des espaces verts et des jardins partout.
- Respecter la topographie.
- Concevoir des fontaines.
- réhabiliter et projeter les placettes.
- Harmonie avec parc d'el Arssa.
- Aménager le chemin du tram.

- Reconversion du Park en hall et aménagement.
- projeter un parking protégé.

### Amélioration du cadre de vie des habitants:

- Démolir le précaire et reloger les habitants.
- Concevoir des habitats avec différents types et des équipements répondant aux besoins des habitants et des touristes.
- Conserver et restaurer les habitats historiques.
- Inspirer de ces habitats pour concevoir les nouveaux bâtiments.
- Créer une continuité visuelle et fonctionnelles entre l'ancien et le nouveau.
- Des espaces de rencontres, de mixité sociale et des fonctions commerciales et culturelles.
- Revaloriser l'axe commercial, réinjecter le commerce traditionnel et offrir des expositions.

### La circulation :

- Conserver les grands escaliers urbains historiques.
- Restructuration et création des voies piétonnes et mécanique, suivre la topographie par des escaliers et des rampes reliant les bâtiments.
- Projeter des parkings aériens.
- Eclairage et adressage des ruelles.

### Le mausolée Sidi ABDELKADER :

- Restaurer son architecture originelle.
- Injecter de nouvelles fonctions.
- Aménager son autour.
- Libérer son champ visuel et accentuer sa dominance visuelle.
- L'intégrer dans un parcours culturel.

- Rouvrir le théâtre pour le public et l'intégrer dans le parcours culturel.

### Revaloriser la mosquée MOULA NAKHLA :

- Matérialiser son palmier disparu.
- Extension et ajout de nouvelles fonctions.
- Intégrer une placette.
- L'intégrer dans un parcours culturel.

### Partie Ouest du kadous el Meddah:

- Restaurer les habitats traditionnels.
- Récupérer les habitats délaissés et les reconvertir en maisons d'hôtes, des équipements culturels, des expositions, des petites cafétérias...
- Réhabiliter les escaliers et les VRD.
- Projeter des jardins et des aires de jeux.
- couverture de quelques ruelles.
- Offrir des vues vers TOBBANA.

### Oued AIN SEFRA :

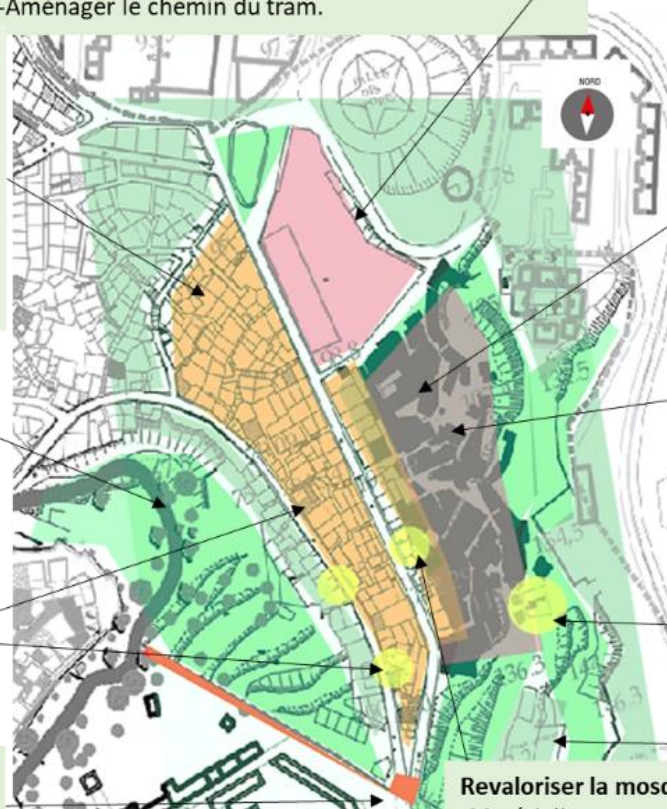
- Revaloriser les jardins potagers.
- Des esplanades qui suivent les courbes de niveau et parallèles aux jardins potagers.
- Suggérer un aménagement pour l'oued.

### Revaloriser les zaouïas :

- Les intégrer dans le parcours culturel.
- Injecter de nouvelles fonctions culturelles à côté.

### Porte de MEDJAHERS :

- Matérialiser la porte.
- Revaloriser la muraille.



Zone d'intervention

## **CHAPITRE 3**

---

### **ETUDE DE CAS SIMILAIRES**

## ANALYSE THEMATIQUE :

Cette phase est dédiée à l'analyse de deux exemples thématiques, pour ressortir les concepts et les axes structurants qui vont nous aider dans notre intervention urbaine.

### -Cas similaire 1 : Projet de réhabilitation et de mise à niveau de l'Ancienne Médina de Casablanca, Maroc :

Le projet de réhabilitation et de mise à niveau de l'Ancienne Médina de Casablanca lancé par le Roi Mohamed VI le 27 août 2010, vise à promouvoir les conditions de vie des populations et mettre en valeur de cadre bâti, par la mise à niveau des infrastructures et des équipements publics de proximité et la sauvegarde et la valorisation du patrimoine historique et architectural.



Figure 2.1 : L'ancienne médina de Casablanca après l'intervention.  
Source : Site : <https://auc.ma/urbanisme-operationnel/ancienne-medina/programme-iii/#>, consulté le 01/06/2021.

#### Situation géographique :

- Préfecture des arrondissements de Casablanca-Anfa;
- Arrondissement de Sidi Belyout



Figure 2.2 : Situation géographique de l'ancienne médina.  
Source : Site : <https://auc.ma/urbanisme-operationnel/ancienne-medina/programme-iii/#>, consulté le 01/06/2021.

Le projet de réhabilitation et de mise à niveau de l’Ancienne Médina de Casablanca s’articule autour de 3 programmes :



**-Relogement des ménages occupant les constructions menaçant ruine :**

Poursuite du relogement des ménages résidant dans les constructions menaçant ruine, dans le cadre du Programme Régional



Constructions menaçant ruine



**-Ravalement des façades :**

Travaux de ravalement et d’embellissement de l’ensemble des façades se trouvant sur les axes principaux.

- Reprise des enduits défectueux ;
- Rangement et fixation des câbles électriques ;
- Reprise de la menuiserie défectueuse ;
- Réparation des encorbellements dégradés ;
- Reprise des peintures.





**-Déplacement et renforcement des postes électriques :**

Déplacement et renforcement des postes de distribution ;

- Démolition des anciens postes ;
- Remise en l'état des anciens emplacements des postes.



**-Organisation des aires de stationnement aux alentours de la Médina :**

-Identification de parkings potentiels autour de l'Ancienne Médina.

**-Manuel technique d'entretien et de réhabilitation des bâtiments :**

-Afin de préserver l'identité architecturale et patrimoniale de l'Ancienne Médina, un diagnostic et un relevé technique ont été réalisés par un cabinet d'architecture spécialisé.

-Un manuel technique réglementant les interventions d'entretien et de réhabilitation des bâtiments a été élaboré.



**-Mise à niveau du bâtiment réservé à l'annexe administrative et sa conversion en crèche**

**« Bâb Marrakech » :**

- Reprise de l'étanchéité, de la plomberie, de l'électricité, du faux plafond, du revêtement du sol, de la menuiserie, de l'enduit des murs et de la peinture.



**-Maison des jeunes / foyer féminin ``Derb El Cadi` :**

Construction d'un bâtiment en R+2 :

- Aménagement en espace d'exposition et d'information, Ateliers de formation, salle de projection, salle de matériels, salles de lecture, bureaux,...;
- Equipement en mobilier d'informatique, de couture, de peinture sur céramique et de coiffure.



**-Construction du centre socio-sportif de proximité :**

Aménagement de :

- Un terrain de football ;
- Un terrain de basketball ;
- Circuit d'échauffement.



**-Construction de Dar Annassij :**

- Démolition de l'existant et construction d'un bâtiment en R+2 abritant des ateliers de production, de formation et d'exposition des tapis Bidaoui et Médiouni.



**-Réhabilitation du mausolée Sidi Allal El Karouani :**

- Réhabilitation du mausolée et réaménagement de son environnement.
- Réhabilitation de la synagogue Etedgui.



**-Livre sur l'Ancienne Médina :**

Réalisation d'un ouvrage retraçant l'histoire de l'Ancienne Médina et mettant en valeur ses atouts économiques, culturels et touristiques (Arabe, Français Anglais).

**-Adressage des rues - Etude et travaux de la signalétique directionnelle à l'Ancienne Médina :**

Adressage des rues et signalétique directionnelle des circuits touristiques et des bâtiments d'intérêt touristique.

## -Cas similaire 2 : Requalification urbaine de la médina de Safi, Maroc :

L'objectif de ce projet vise de réhabiliter la médina, sauvegarder le patrimoine et améliorer les conditions de vie des habitants de la médina.

### Première phase en cours de réalisation :

- Le relogement et la consolidation des constructions menaçant ruine,
- L'aménagement du circuit touristique ;
- La reprise de l'infrastructure de base (voirie, assainissement, éclairage public, réseau téléphonique)

### Deuxième phase en cours d'étude :

- Le réaménagement du centre historique extra muros.

### Nature des travaux :

- Pavage
- Ravalement, confortement et consolidation des façades ;
- Réfection des réseaux divers ;
- Reprise des portes et auvents des unités commerciales ;
- Aménagement des places et réhabilitation des équipements.



Figure 2.3 : La médina de SAFI après l'intervention.

Source : Site :[https://www.eib.org/attachments/med/catalogue\\_medinas\\_2030\\_fr.pdf](https://www.eib.org/attachments/med/catalogue_medinas_2030_fr.pdf), consulté le 31/05/2021.

# **CHAPITRE 4**

---

## **PROJET**

## CONCEPT DU PROJET

D'après les synthèses ressortis par l'analyse de notre zone d'étude et des exemples thématiques, on a tracé un projet de revitalisation du quartier de KADOUS EL MEDDAH qui s'articule autour de 4 axes stratégiques visant à promouvoir les conditions de vie de sa population et mettre en valeur son patrimoine historique et architectural.

## QUATRE AXES STRATEGIQUES:

---

**1-Mise en valeur du patrimoine architectural du site.**

**2-Amélioration du cadre de vie des habitants:**

-Amélioration de l'infrastructure et du cadre bâti.  
-Installation d'équipements publics de proximité.

**3-Revalorisation du tissu économique :**

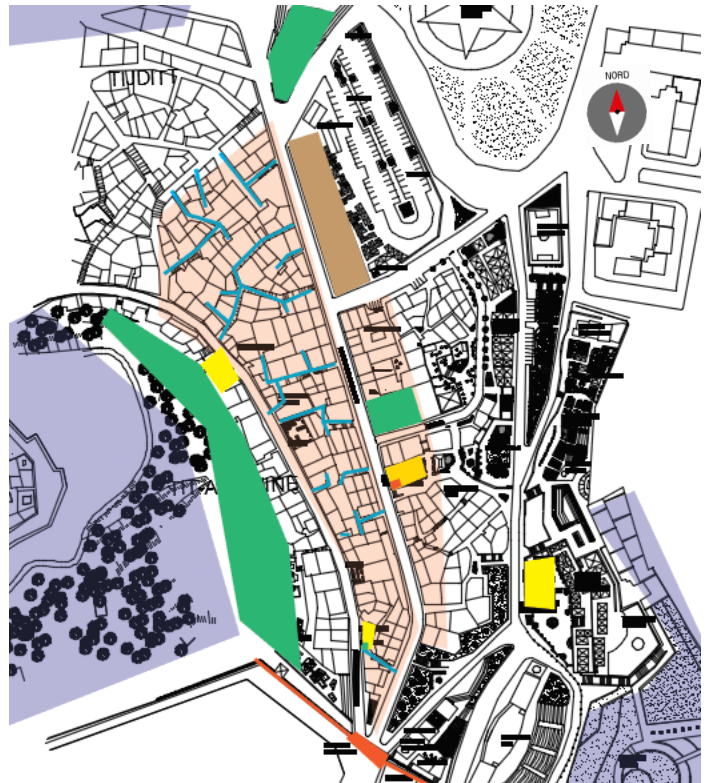
-L'intégration des jeunes, des femmes et des personnes à mobilité réduite.  
-Réorganisation des zones commerciales.  
-Création de structures d'accompagnement touristique.  
-Amélioration de l'attractivité du site et renforcement sa dimension culturelle.

**4-Revalorisation de l'image de la nature et de l'eau dans le quartier**

# AXE 1

## 1- Mise en valeur du patrimoine architectural du site :

- Réhabilitation de l'architecture traditionnelle.
- Restauration de mosquée MOULA NAKHLA, matérialisation de son palmier et l'intégration d'une placette à côté.
- Restauration du mausolée SIDI ABD EL KADER et création d'une mosquée et école coranique à côté.
- Intégration des zaouïas dans un parcours culturel et réaménagement de leurs environnements.
- Réhabilitation de la placette du Meddah et restauration des fontaines historiques.
- Réaménagement du square.
- **Reconversion du parc étatique d'engins en un hall.**
- Matérialisation de la porte de MEDJAHERS.
- Restauration des restes de l'ancienne muraille.
- Continuité urbaine (traditionnelle) de la partie rénovée
- Revalorisation des jardins potagers.
- Création d'une continuité du parc d'EL ARSSA.



<span style="color: green;">■</span>	PLACETTE ET JARDINS REVALORISÉS
<span style="color: yellow;">■</span>	MONUMENTS REVALORISÉS
<span style="color: brown;">■</span>	PARC RECONVERTI
<span style="color: pink;">■</span>	ARCHITECTURE RESTAURÉE
<span style="color: orange;">■</span>	REPERES MATÉRIALISÉS
<span style="color: grey;">■</span>	RELATION VISUELLE AVEC PARC, OUED, MER ET TOBBANA
<span style="color: blue;">■</span>	RUE PIÉTONNESÉE

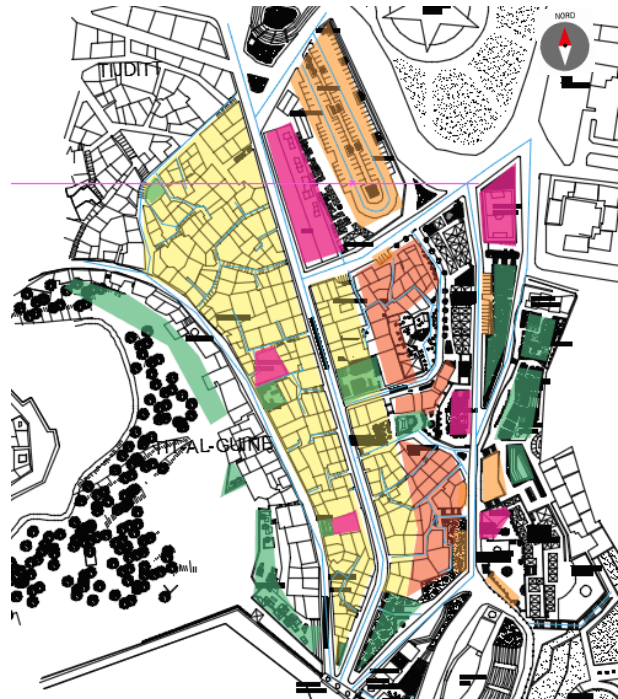
Schéma 3.1 : Les actions sur le patrimoine de KADOUS EL MEDDAH.  
Source : Auteur du mémoire.

# AXE 2

## 2- Amélioration du cadre de vie et d'habitat :

### -Amélioration de l'infrastructure et du cadre bâti :

- Reloger des habitants occupant les constructions menaçant ruine et le précaire dans de nouveaux habitats inspirés de l'ancien.
- Restaurer, réhabiliter et entretenir les habitats traditionnels.
- Réhabiliter les voies, les escaliers urbains, les assainissements, l'éclairage public et les réseaux divers.
- Organisation de la circulation.
- Ravalement et embellissement des façades.
- Revêtement du sol.
- Projection des aires de stationnements.



### -Equipements public de proximité :

- Reconversion du parc étatique d'engins en un hall.
- Construction d'une maison de jeunes, un centre de loisir...
- Aménagement d'un terrain de football, des aires de jeux...
- Création d'une mosquée et une école coranique à côté du mausolée.
- Projection de placettes et aménagement des jardins de plantes.



Schéma 3.2 : Les actions en faveur des habitants de KADOUS EL MEDDAH.

Source : Auteur du mémoire.

# AXE 3

## 3- Revalorisation du tissu économique :

### -L'intégration des jeunes, des femmes et des personnes à mobilité réduite :

- Création d'un programme de formation en faveur des jeunes du quartier (Ecole de formation, ateliers...) et création des activités touristiques génératrices de revenus (points de ventes, cafétérias, restaurants...).

### -Requalification de l'artisanat :

- Construction d'une maison des métiers.
- Aménagement des espaces d'expositions, une galerie...

### -Réorganisation des zones commerciales :

- Réorganisation des circuits touristiques.
- Revalorisation de l'axe commercial et l'injection de nouvelles boutiques.
- Réorganisation de la galerie artisanale et les points de vente.
- Couverture en bois de quelques rues commerciales et installation des lanternes artisanales.
- Harmonisation des devantures des magasins par l'installation de portes et auvents en bois et de stores.

### -Création de structures d'accompagnement touristique :

- Création d'un centre d'interprétation du patrimoine (C.I.P).
- Création d'un centre d'archive.
- Création d'un kiosque d'information touristique.
- Conception et impression d'un guide touristique, d'un plan touristique et d'un livret.
- Installation des panneaux signalétiques directionnels des parcours culturels et représentatifs des bâtiments historiques destinés à une sensibilisation à l'histoire du quartier.

### -Amélioration de l'attractivité du site et renforcement sa dimension culturelle :

- Création des établissements de services (Dar el diafa, maisons d'hôtes, restaurants cafétérias...).
- Ouverture du théâtre à l'air aux public et l'intégré dans un parcours culturel.
- Réalisation de la maison des arts et des expositions.
- Offre des vues vers TOBBANA et piétonisation des rues.

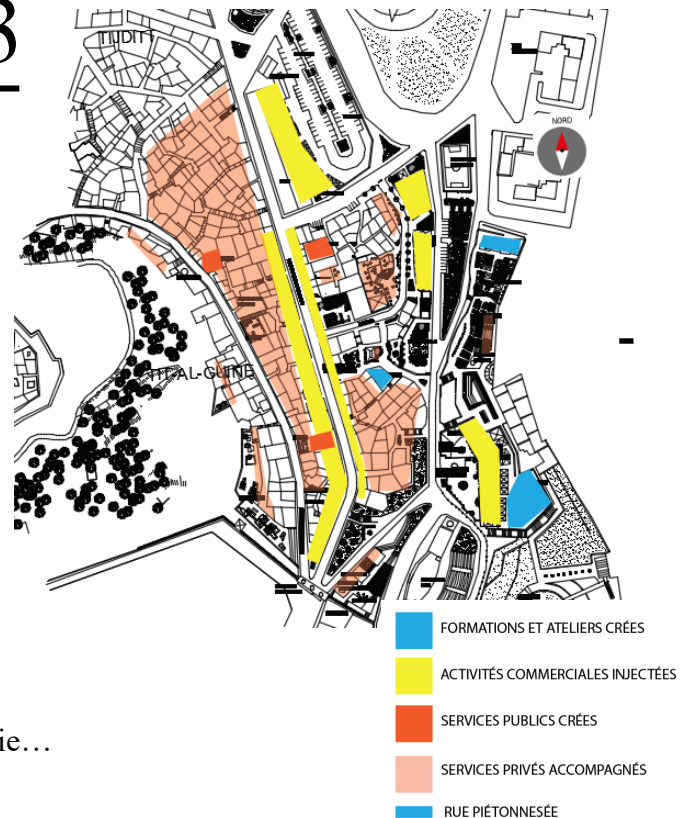


Schéma 3.3 : Les services et activités économiques injectées.  
Source : Auteur du mémoire.



# AXE 4

## 4- Revalorisation de l'image de la nature et de l'eau dans le quartier à travers :

- Conception des jardins intérieurs, extérieurs, jardins potagers et fontaines.
- Des esplanades qui suivent les courbes de niveau et parallèles aux jardins potagers.
- Respect de la topographie.
- Planter les ruelles, des murs végétaux...
- Créer une continuité verte du parc d'el Arssa.
- Réaménager le square et le chemin du tram à côté du quartier.
- Suggérer des aménagements extérieurs pour le palais des sports.
- Utilisation des matériaux et énergies renouvelables.
- Suggérer un aménagement vert pour l'oued.

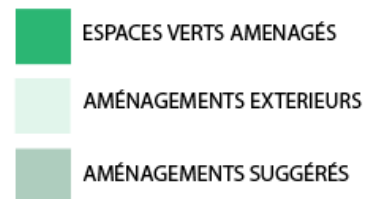
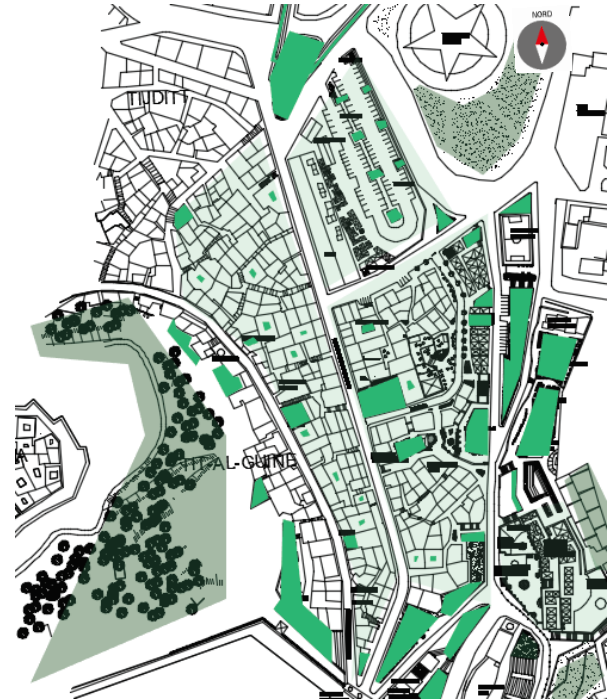


Schéma 3.4 : Les aménagements verts.  
Source : Auteur du mémoire.

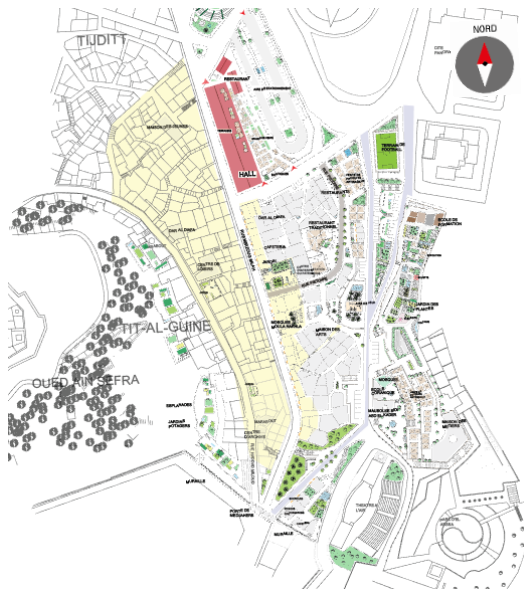
### PLAN DE MASSE



KADOUS EL MEDDAH avant l'intervention



KADOUS EL MEDDAH après l'intervention



Rehabilitation du tissu ancien:  
améliorer les conditions de vie, et l'image du quartier.  
reconvertir en maisons d'hotes.

Esplanades suivant les courbes de niveaux  
revaloriser les jardins potagers.  
vues vers la mer et Tobbana.  
revaloriser l'oued AIN SEFRA.  
services et offres d'emplois

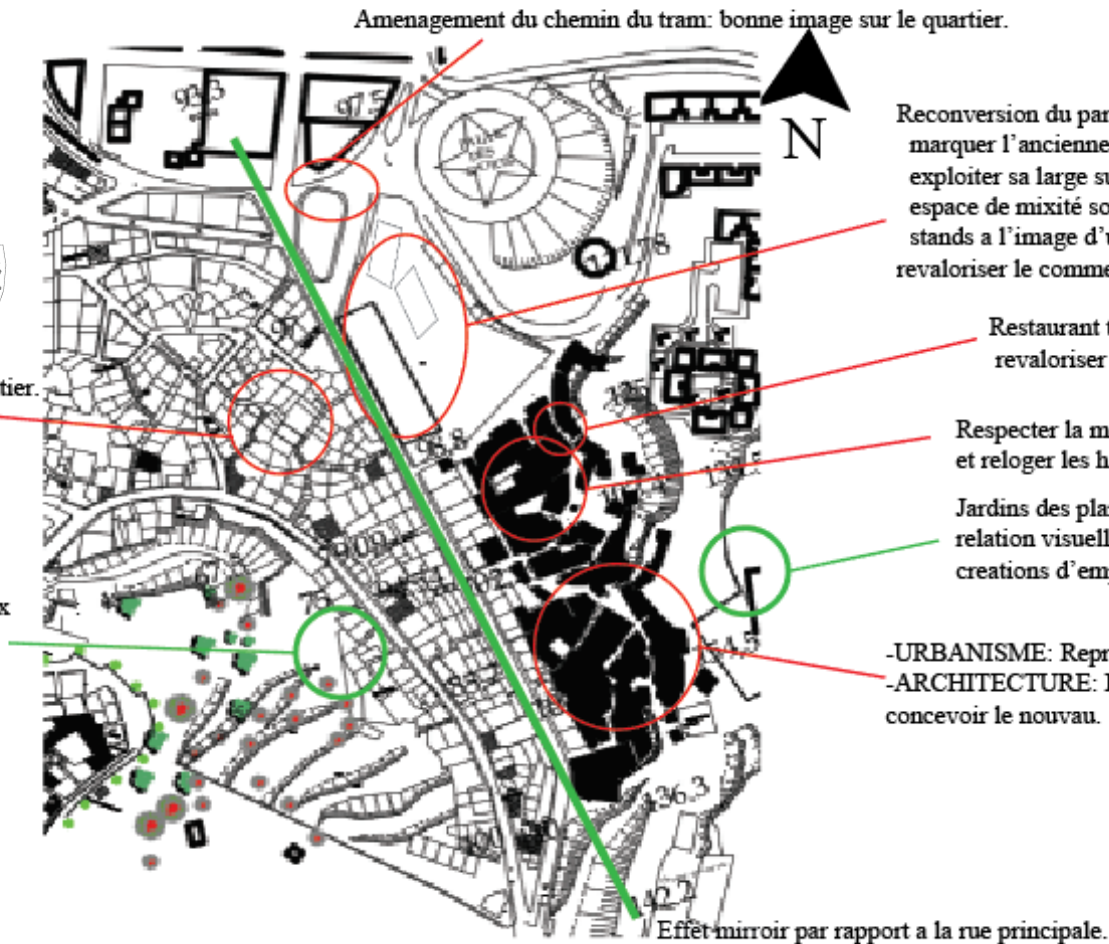


Schéma 3.5 : Schéma de principe 1.  
Source : Auteur du mémoire.

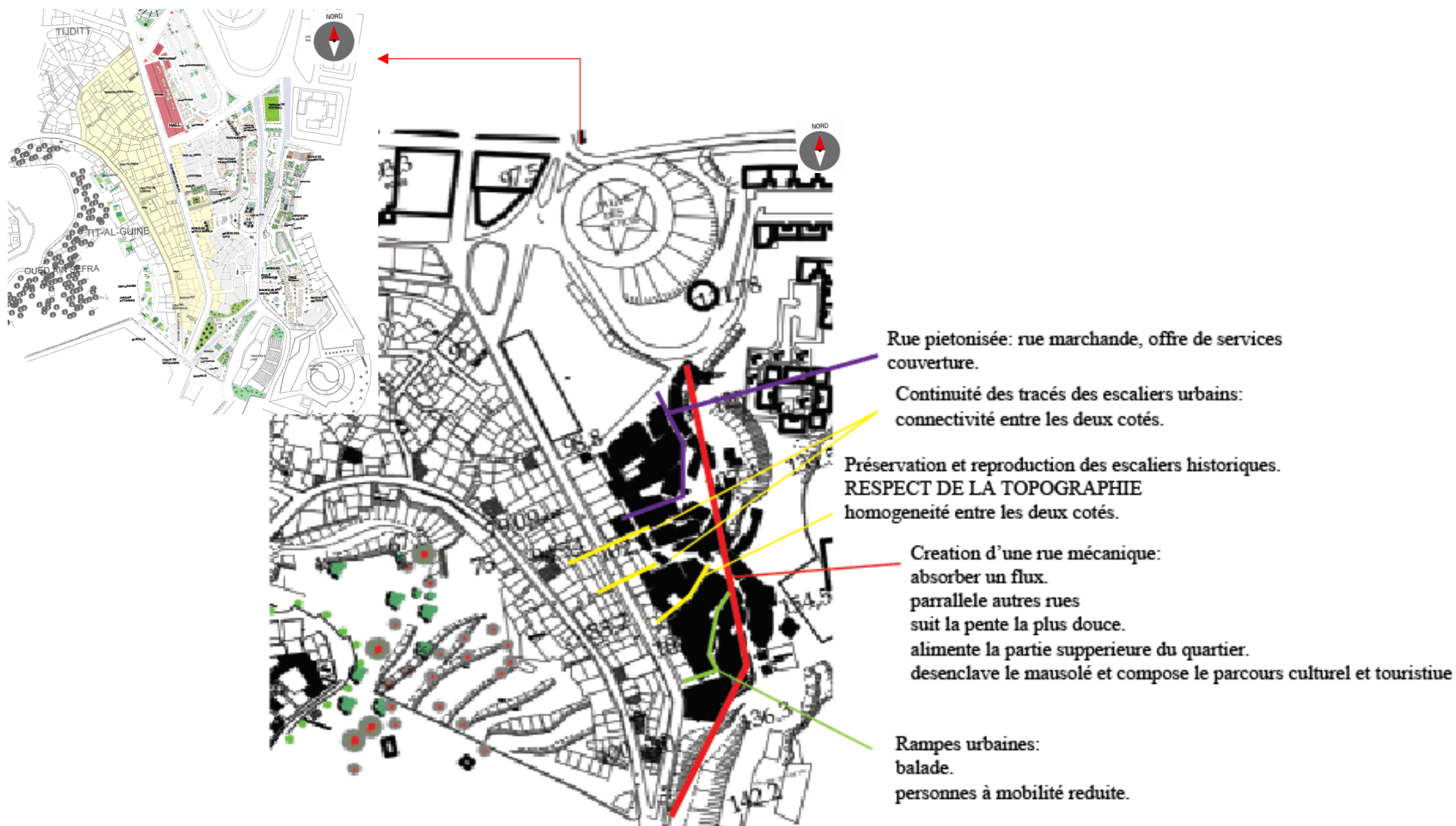


Schéma 3.6 : Schéma de principe 2.  
Source : Auteur du mémoire.

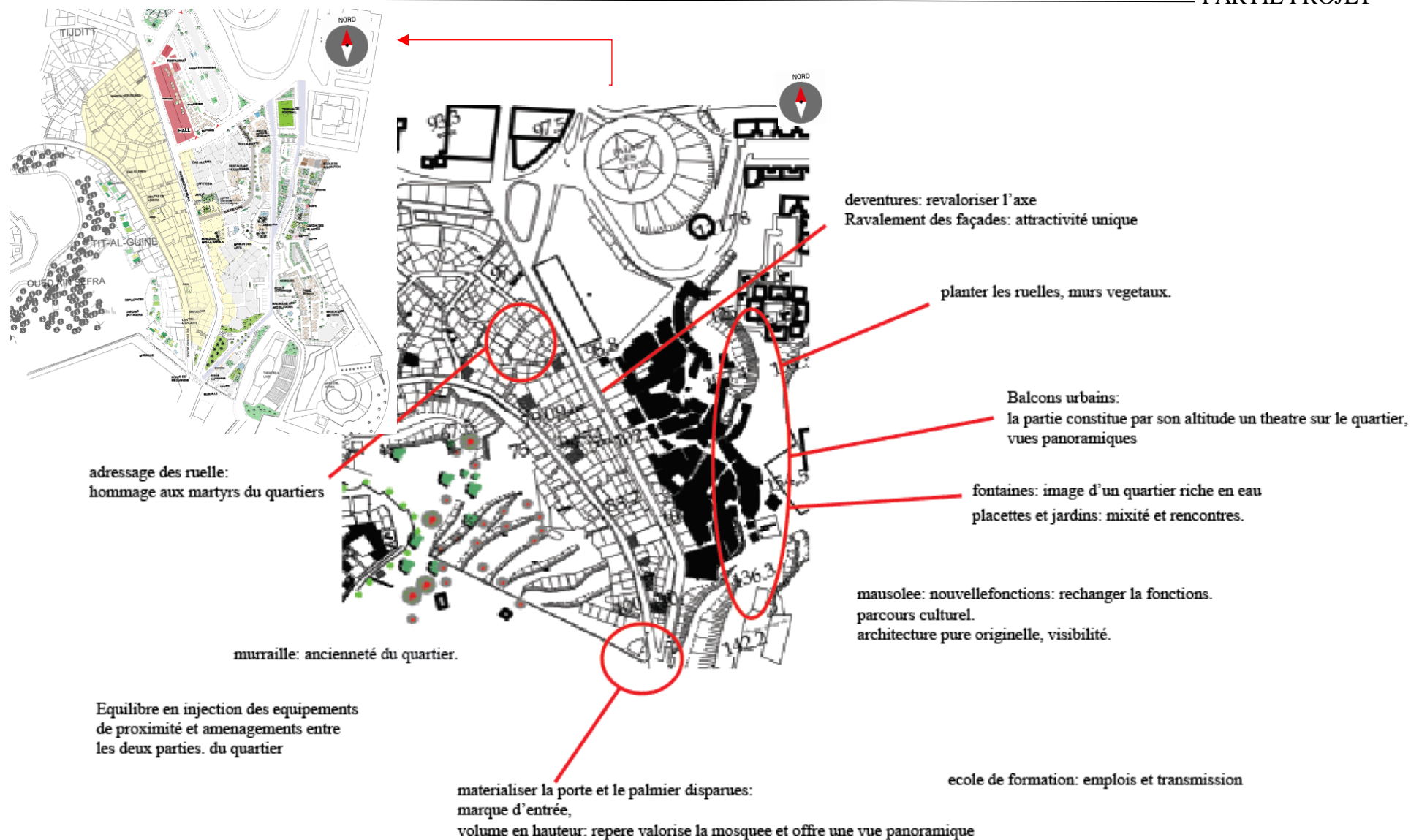


Schéma 3.7 : Schéma de principe 3.  
Source : Auteur du mémoire.

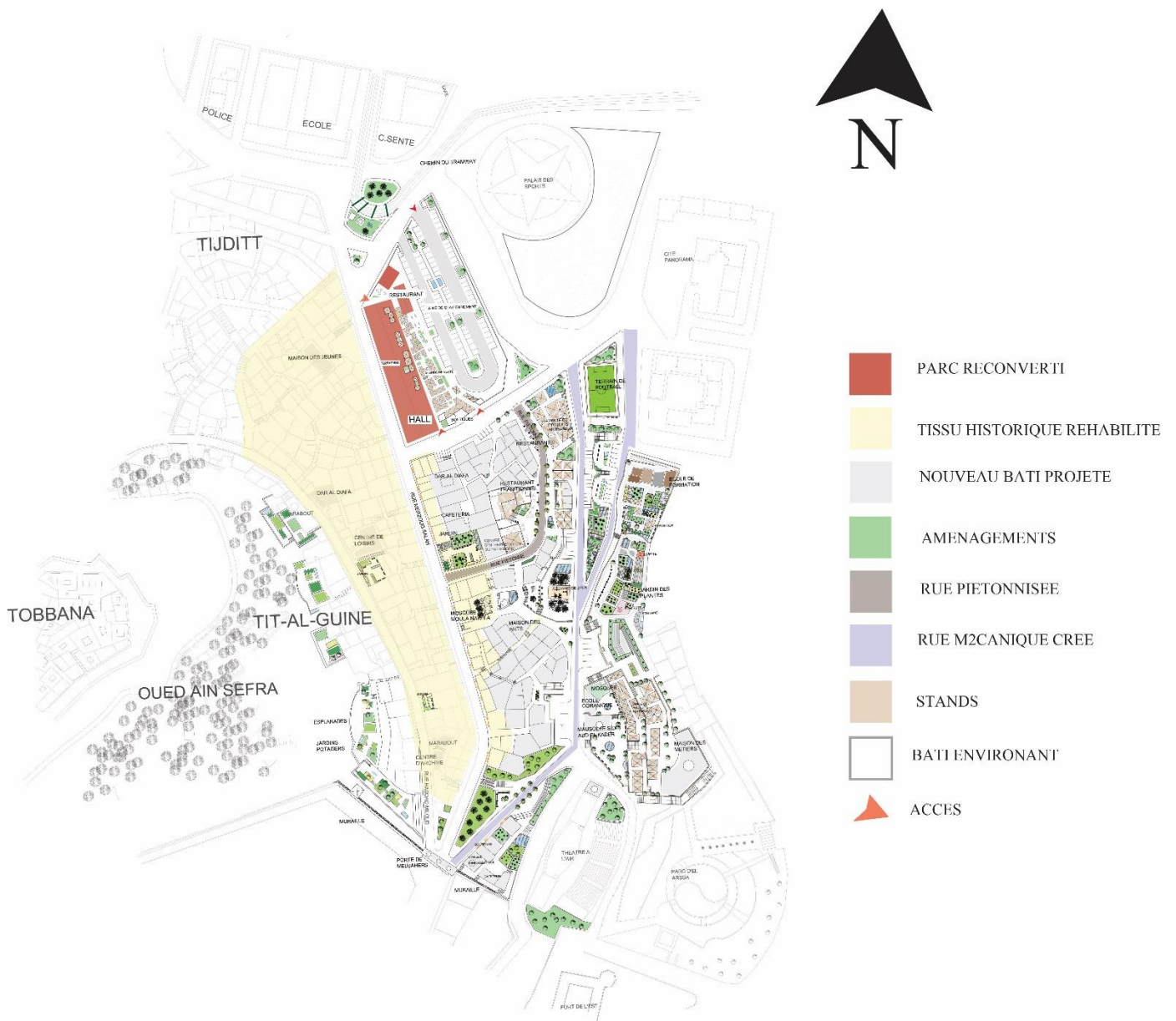
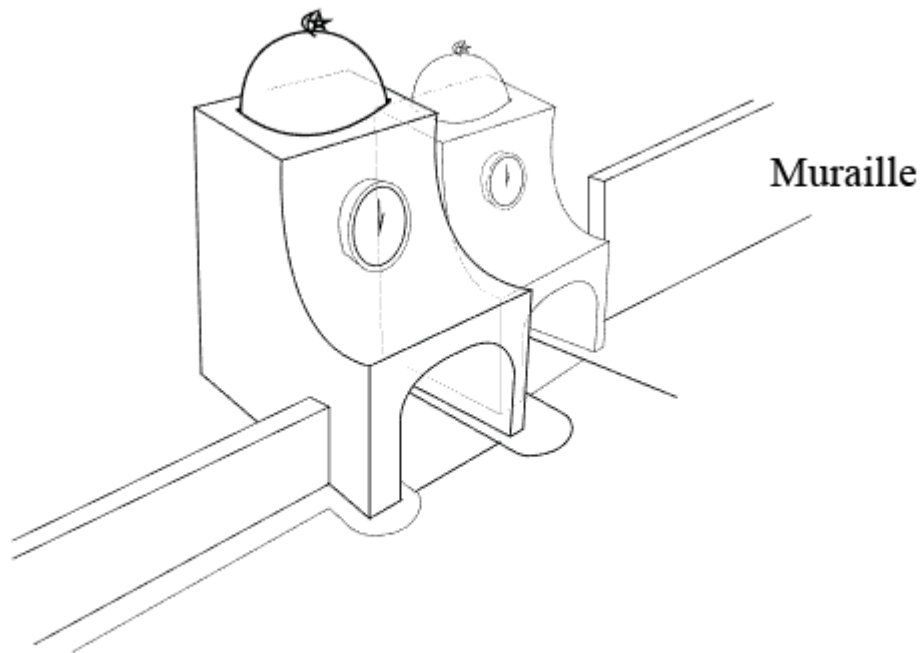
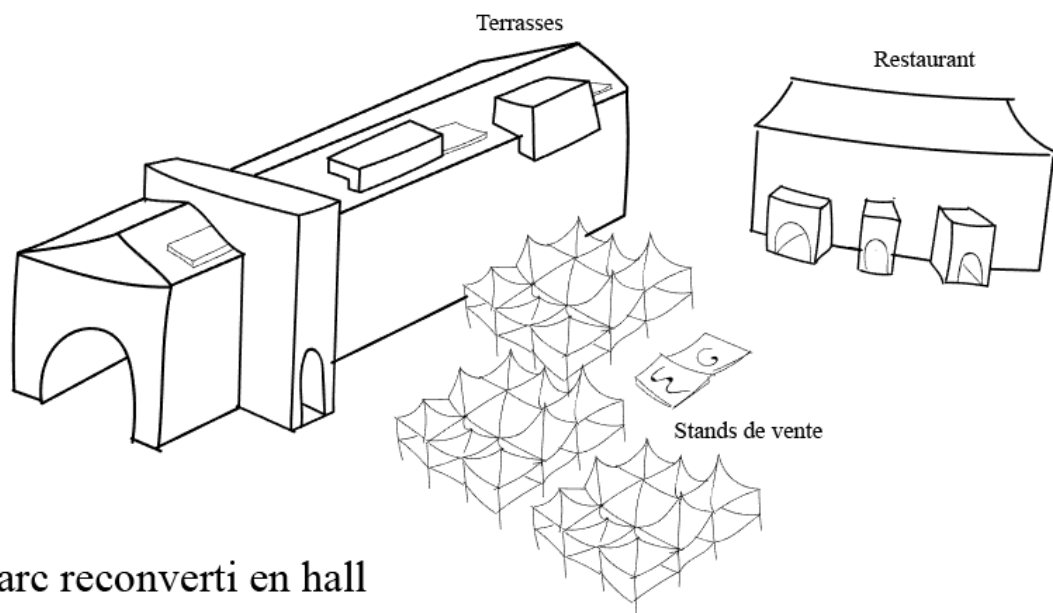


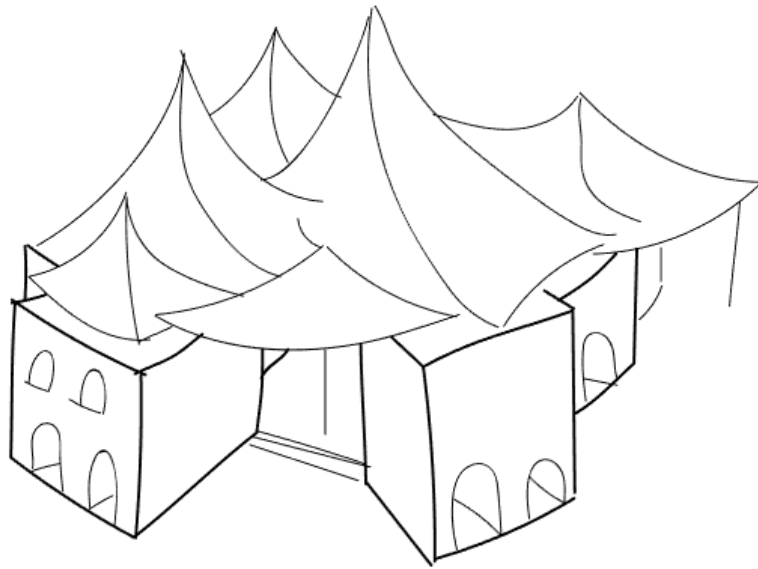
Figure 3.1 : le nouveau plan de masse de KADOUS EL MEDDAH.  
Source : Auteur du mémoire.



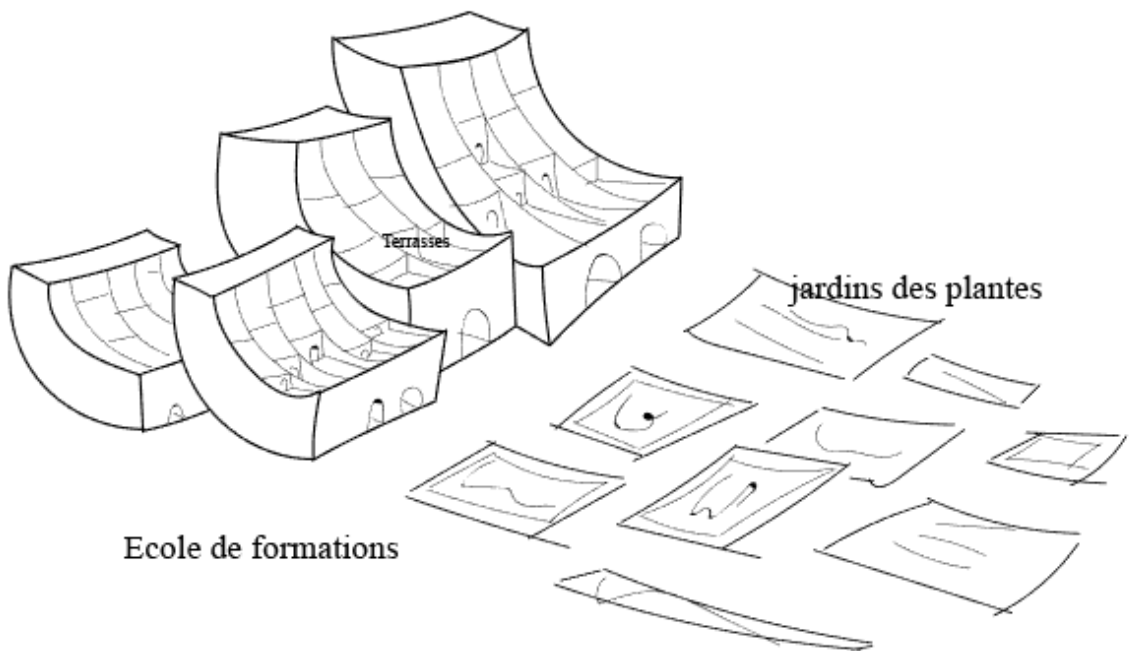
## Portes d'entrées au quartier



## Parc reconverti en hall



Restaurant traditionnel



Ecole de formations



## CONCLUSION

Le présent travail s'organise autour de la problématique des centres urbains historiques dont des habitants souffrent la misère dans ces quartiers marginalisés et dégradés malgré les potentialités patrimoniales qu'ils englobent.

Alors que l'étude analytique du quartier de KADOUS EL MEDDAH a révélé une richesse patrimoniale importante qui laisse son nom avec forte signification dans la mémoire collective des Mostaganémois jusqu'à nos jours ; cela malgré les éléments matériels disparus et les mauvaises conditions dont il s'y retrouve et ses habitants aujourd'hui.

La revalorisation de cette richesse et son exploitation pour assurer un développement durable du quartier en faveur de ses habitants et son patrimoine ont fait l'objet de notre intervention suggérée pour ce quartier. A travers une multitude d'actions urbaines pour composer un tissu harmonieux entre ancien précieux et moderne ambitieux.

Placer la population comme première priorité et satisfaire ses besoins et aspirations dans son patrimoine affirment la recherche de continuité et transmission de ce dernier à travers la vie dedans : le peuple a besoin de son patrimoine et le patrimoine a besoin de son peuple !

**BIBLIOGRAPHIE :****OUVRAGE :**

Benchehida, M. *Les deux Meddahs*, Edilivre, 2012.

Choay, Françoise. *L'allégorie du patrimoine*, Paris : Editions du seuil, 2007.

FUSCO, G. *Approfondissement théorique : l'analyse typo-morphologique*, 2012.

Gravari-Barbas, Maria. *Habiter le patrimoine : Enjeux, approches, vécu*, Rennes, Presses Universitaires de Rennes, 2005.

Hassan FATHY. *Construire avec le peuple*, Paris, Edition Martineau, 1970.

Lynch, K. *L'image de la cité*, 1960.

Marcel Bodin. *Traditions indigènes sur Mostaganem : intérieure historique et légendaire de Mostaganem et de sa région*, Oran, 1925.

Serfaty garzon, Perla. *Muséification des centres urbains et sociabilité publique effets attendus, effets déconcertants*, 1987.

UNESCO. *Méthode d'analyse morphologique des tissus urbains traditionnels*, 1994.

**MEMOIRES :**

BENKREDDA, Fatima Zohra. *Revalorisation patrimoniale d'un tissu vernaculaire Cas d'étude : Quartier de « Quadus El Meddah »-Tigditt Mostaganem*. Mémoire de master. Mostaganem. Université ABD EL HAMID IBN BADIS, 2018.

BOUZID, FATIMA, *La reproduction du patrimoine entre théorie et pratique «cas du quartier ancien de Tigditt Mostaganem*. Mémoire de master. Mostaganem. Université ABD EL HAMID IBN BADIS, 2015.

YAMANI, LAKHDAR. *Urbanisation nouvelle et croissance urbaine de la ville algérienne : le cas de Mostaganem*. Thèse de magister en urbanisme. Université des sciences et de la technologie d'Oran, Avril 1991.

**Sites web :**

[https://www.salimanaji.org/salima\\_naji/tiznit/](https://www.salimanaji.org/salima_naji/tiznit/). Consulté le 18/05/2021.

[https://www.eib.org/attachments/med/catalogue\\_medinas\\_2030\\_fr.pdf](https://www.eib.org/attachments/med/catalogue_medinas_2030_fr.pdf). Consulté le 01/06/2021