

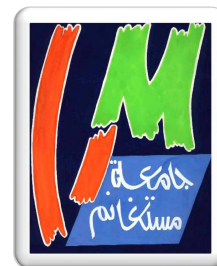

وزارة التعليم العالي والبحث العلمي  
Ministère de l'Enseignement Supérieur et de la Recherche Scientifique  
جامعة عبد الحميد ابن باديس مستغانم  
Université Abdelhamid Ibn Badis de Mostaganem  
كلية العلوم و التكنولوجيا  
Faculté des Sciences et de la Technologie



## MEMOIRE DE FIN D'ETUDE DE MASTER ACADEMIQUE

Filière : Architecture

Spécialité : Habitat et projet urbain

# *Thème*

*Réflexion autour de la réanimation de la culture  
cinématographique à Mostaganem*

Présenté par :

Melle. ROUISSAT Imane

Melle. MERAH Hayet

*Soutenu le 01/06/2016 devant le jury composé de :*

Président : Mme. MAARAF

Examineur : Mme. ALOUI

Examineur : Mr. CHENAFI

Promoteurs : Mr. BOUCHACHI Toufik

Mlle BENCHENNI Fatima

**Année Universitaire: 2015 / 2016**



## REMERCIEMENTS :

*Je remercie Dieu le Tout Puissant pour la force qu'il m'avait donnée durant tout mon parcours*

*A mes parents, et à toute ma famille pour leur confiance et leur soutien.*

*A mes encadreurs : Mr BOUCHACHI Toufik et Mme BENCHENNI Fatima Toute ma gratitude pour leurs disponibilités et leurs orientations.*

*A tous ceux qui ont été à mes côtés jusqu'à aujourd'hui.*

*Ma pensée à tous mes amies et les étudiantes et étudiants de la promotion.*

Rouissat Imane



### **DEDICACE**

**Je dédie ce modeste travail, qui est le fruit d'années d'efforts et de sacrifices :**

**A mes très chers parents, qui m'ont soutenu & encouragé tout le long de mes études, eux qui m'ont toujours apporté leur soutien moral et matériel depuis que j'ai ouvert mes yeux sur ce monde.**

**Je le dédie aussi à mes frères Kheir dinne –Mahfoud -Mourad –Athmene, sœurs Zahia, Ouafa mes cousines ROUAI Kheira, Leila, Amina**

**A tous mes amis... Omar chennen–Lahmar-Abdelghani-Assia -**

**A tous mes collègues...Nadjib-Mohamed –Ali tirage**

**A toute personne qui m'a donné l'envie et la force de vivre et de survivre.**

### **Remerciements**

#### ***JE REMERCIE***

**ALLAH tout puissant de m'avoir donné la force et la voie d'élaborer ce travail ainsi je tiens à exprimer ma profonde gratitude et mes sincères remerciements à mes encadreurs Mr .BOUCHACHI Toufik.et Mlle. BENCHENNI Fatima pour le temps qu'ils m'ont consacré, leurs directives précieuses à être un architecte dans ma première esquisse.**

**Je tiens à remercier les enseignants qui m'ont aidé depuis le début**

**En particulier Mme Aloui, Mr Bouziane**

**Merci Monsieur.**

**Je tiens à remercier tous mes professeurs pour leur aide et leurs encouragements tout au long de mes études.**

**MERAH Hayet**



# Sommaire

## I-Partie introductive :

1- Introduction.....	07
2- Constat.....	08
3- Problématique.....	09
4- Objectifs.....	10

## II-Partie théorique :

### Chapitre 01 : Etat de l'art..... 12

1-Histoire du cinéma.....	12
2-Architecture des cinémas.....	13
3-Espace de cinéma dans l'urbain...	17

### Chapitre 02 : Etat des lieux.....

1- Le cinéma en Algérie.....	
2- Les salles de cinéma à Mostaganem	22

a – Diagnostic.....	22
b – Questionnaire.....	26

### Synthèse .....26

## III- Partie analytique :

### Chapitre03 : Analyse thématique.....28

## IV- Partie Projet : .....

### Chapitre04 : analyse urbaine.....43

### Chapitre05 : analyse de site.....47

### Chapitre06 : Implantation /Programme /volumétrie .....53

### Conclusion.....

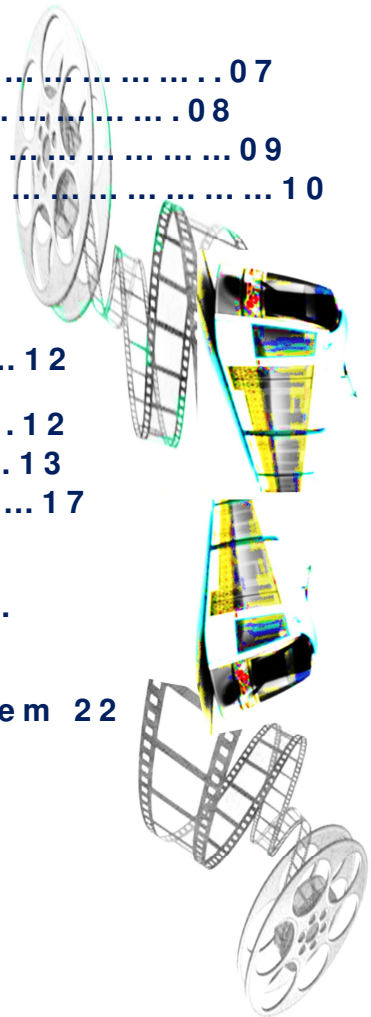



# I - Partie introductive



### 1) Introduction :

La culture notion clé de l'anthropologie, est définie en 1871 par Edward Tylor comme « Ensemble complexe qui englobe les connaissances, les croyances, les arts, la morale, les lois, les coutumes, et tout autre capacité et habitude acquise l'Homme en tant que membre d'une société »

Ainsi les pratiques culturelles sont définis par référence à une signification plus courante de la notion de culture on considérera par exemple que la visite d'un musée ou la lecture d'un livre, une sortie au théâtre ou à l'opéra sont des pratiques culturelles. Elles sont essentiellement pour l'émancipation des individus et de la société.

Contrairement à la lecture d'un livre ou de la visite de la musique ou il est nécessaire d'avoir un certain niveau intellectuel pour apprécier activité. Le cinéma par le biais de l'image animé et le réalisme des scènes, interpelle directement le spectateur ainsi des connaissances peuvent être vite acquise et toucher le plus grand nombre possible de personnes. Avant d'être une pratique culturelle le cinéma était une invention scientifique qui s'est développé pour devenir un art et un loisir à part entière.

Les salles de cinéma participent à la vie des quartiers car, c'est une sorte de prolongement extérieur de l'habitation, elles sont considérées comme des lieux de tranquillité qui permettent de s'extraire de l'exiguïté des habitations ainsi que du mouvement de la rue, elles protègent du froid comme des grandes chaleurs et de la solitude, lieu de rencontre et de retrouvailles, elles participent à créer des liens entre les individus.

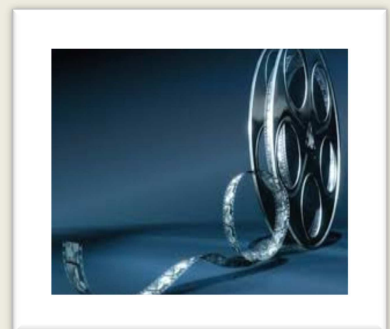



### 2) constat :

L'Algérie tente, tant bien que mal d'investir dans la culture – et par conséquent dans le septième art. Sur les terres de l'Algérie indépendante, les bâtisses françaises demeurent. Parmi cet héritage colonial, les salles de cinéma sont nombreuses à travers le pays. Près de 350 salles se partagent tout le territoire. Les habitudes cinématographiques des Français ont imprégné l'Algérie et les Algériens. Les salles sont récupérées et la pratique cinématographique se perpétue. Films hollywoodiens, cinéma égyptien et indien sont à l'honneur. Mais, la fin des années 1990 marque le déclin du septième art en Algérie. L'Etat suspend ses subventions. Distribution et productions nationales diminuent. Plus de quoi rêver... Seule la cinémathèque d'Alger survit à cette soudaine détérioration du patrimoine audiovisuel.

Les salles de cinéma sont désertes. Elles passent de main en main. Les Assemblées populaires s'en séparent. Vendus à des particuliers, leurs fonctions originelles sont détournées certaines se transforment en vidéothèque, ludothèque ou même en fast-food. Relancer le cinéma coûte cher, la simple rénovation de la salle Tessala exige un coût de 70 millions de dinars. Une fois achevée, il faudra équiper la salle d'un matériel de projection numérique et former des techniciens. Une autre tâche qui incombe au ministère. Il n'existe aucune formation cinématographique technique dans le pays et le peu de cours théoriques sur le cinéma sont à peine reconnus. Les réalisateurs algériens ont été obligés de quitter le pays pour cause de manque de financement en Algérie, dans la majorité des cas les départs ont été bénéfiques pour eux.

Les cinémas de Mostaganem comme dans le reste du pays ont baissé leurs rideaux pour les mêmes raisons. Cette ville qui a enfanté des hommes de la trempe d'Abderrahmane KAKI, Abdelkader BELMOKADEM et Djamel BENSABEUR ...des grands noms de théâtre voit toujours ses habitants aspirer à une ambiance culturelle meilleure et souhaite revoir l'animation que connaissait la cité dans le temps. Les salles existantes même après leur rénovation coûteuse ne peuvent pas constituer une reprise devant un public plus exigeant ou peu intéressé. Cette ambiance et animation comme pour le reste des activités ne peuvent revenir que par la création d'espace adéquat et l'encouragement des vrais animateurs dont la cité ne manque pas. Les spectacles doivent continuer en dehors des périodes de festivités.

Par cette approche nous essayerons d'apporter une contribution dans le domaine par la création de sites et d'espace pouvant servir à une meilleure redynamisation de l'animation culturelle dont se distinguait cette ville à une certaine époque et dont le cinéma participait pleinement. La salle de cinéma doit s'intégrer et trouver sa place dans le paysage socio-culturel avenir. La conception architecturale doit lui rendre son rôle de lieu de rêve et d'évasion dans un contexte facilitant les rencontres et le contact entre les éléments de la société.



### 3) Problématique :

Les salles de cinéma qui datent de l'époque coloniale se sont dégradées et constituent des structures totalement délaissées.

C'est en tenant compte de tous les aspects qu'un intérêt fut porté aux salles de cinéma dans ce cadre local. C'est dans l'observation du paysage urbain de la ville qu'on a souhaité aborder la question des salles de cinémas car les salles toutes anciennes tombent en ruines une après une pour disparaître de la vie des usagers laissant un vide dans la vie urbaine et culturelle.

Mostaganem, qui a toujours affiché dans l'espace national, une très forte identité sur le plan culturel, constitue une cité sur laquelle se sont toujours croisés et juxtaposés tous les courants artistiques tel que le théâtre, la musique, et la Peinture souffre du manque flagrant sur le plan cinématographique.

La commune de Mostaganem, avec son passé culturel très riche comptait plusieurs salles de cinéma se trouvant la plus part en plein centre-ville. Le public de l'époque avait l'embarras du choix pour sélectionner des films de diverses variétés de très bonne qualité et de notoriété exemplaire. Il y avait le film western, le film hindou, policier, légendaires etc. ...La cinémathèque présentait un documentaire ou un film avec un débat, animé par des maîtres de l'Art. Malheureusement, cette culture n'est plus d'actualité à Mostaganem et le citoyen s'interroge sur la passivité des responsables et élus concernés. Une prise en charge par l'Etat serait très bien saluée par la population de Mostaganem. Il fut un temps où ces cinémas, aujourd'hui fermés, recevaient de très grandes figures du théâtre et de la chanson algérienne et internationale de renommée mondiale. Elles servaient aussi de salles de meeting et pour diverses manifestations culturelles et même politiques

#### **Pourquoi les salles de cinéma sont-elles abandonnées à Mostaganem ?**

**Pourquoi une telle négligence de ces salles de cinéma, dont les cinéphiles ne cachent pas leur colère, car en fin de compte chaque individu est amateur d'une culture ?**

**Pourquoi ces salles de cinéma abandonnées semblent n'intéresser personne ?**

**Quelle Perspective pour des salles de spectacles qui tombent en ruine au sud et au vu de tout le monde, un constat des plus désolant associé à une culture en voie de disparition à Mostaganem ? Autant de questions qui se posent au quotidien**



#### 4 Les objectifs :

Le cinéma a connu mondialement son déclin mais a fait ses bonnes reprises pour atteindre toute une autre dimension. La situation des salles de cinéma de Mostaganem n'échappe pas au lourd passif qu'avait connu la gestion du septième art au niveau national. Notre modeste contribution s'inscrit dans une dynamique de réhabilitation de la relation public-cinéma nous présentons cette réflexion dans un but de

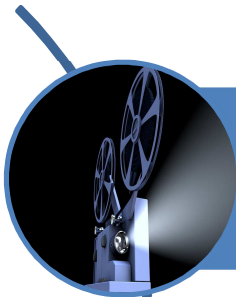

mettre en valeur le cinéma à Mostaganem, en cherchant son rôle dans la vie quotidienne.

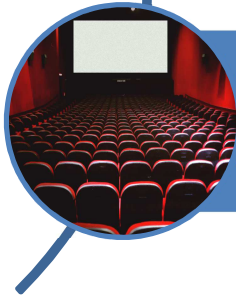

Revitaliser et faire renaître l'art cinématographique à Mostaganem,.



## II- Partie théorique

## Chapitre 1 : Etat de l'art

### 1- L'histoire du cinéma : Avant l'avènement du cinématographe :

#### A) Panorama et Diorama :

Les panoramas et Dioramas sont les premiers bâtiments avec aménagements particuliers : sphère, rotonde et pièces de verdure, c'étaient les structures architecturales exemplaires conçues pour ce type de spectacle. Bien que souvent les architectes aient tenté de leur donner un aspect plus conventionnel en prévoyant une façade imitant celle d'un théâtre, ces bâtiments représentent une rupture dans le paysage de ville

Le panorama, inventé par l'irlandais Robert Barker en 1787, est un procédé de reproduction d'un paysage sur un vaste cylindre à l'intérieur duquel il est possible de pénétrer. En France, ce procédé a été développé par le peintre Pierre Prévost dans les années 1820, puis par son élève Louis-Jacques Mandé Daguerre, inventeur de la photographie en 1839, Et dont le diorama (ou diorama) a été détruit par un incendie l'année même où il a inventé la photographie.

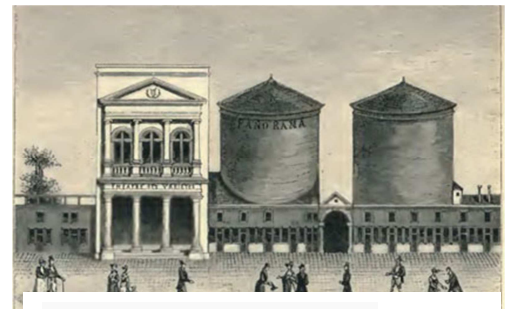

-Photos 1a-1b Panorama du boulevard

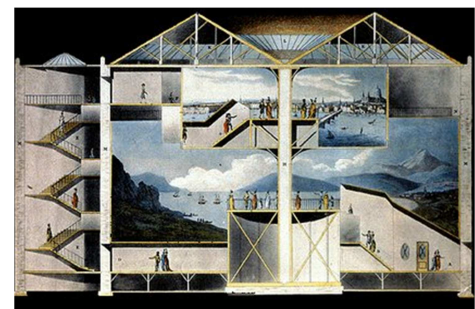

#### B) Le kinétoscope parlors :

Le 14 avril 1894, une salle de kinétoscope fut ouverte au public, à NEW YORK (Broadway) au coin de la 27<sup>ème</sup> rue. On y trouvait 10 machines, arrangées en deux lignes parallèles. Chaque machine présentait un film différent pour 25 cents le spectateur pouvait voir tous les films de l'une des lignes et pour 50, il avait accès à la totalité des machines, prix exorbitant à l'époque, car pour le même prix on pouvait assister à une pièce théâtrale, ainsi qu'à des attractions foraines. Mais n'empêche ce commerce a connu un grand succès, on ouvrit plusieurs à San Francisco et également à Chicago. Les Kinétoscopes parlors débarquaient la même année en Europe notamment en Angleterre où ils



Photos 2a-2b kinetoscopes parlors

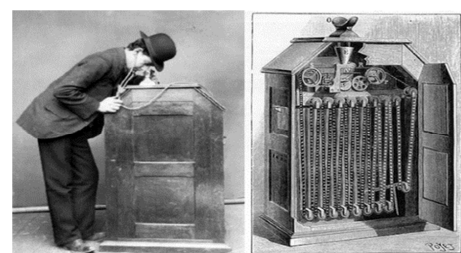



ont connu le même succès qu'aux États-Unis.

## 1-2-L'avènement de la cinématographie :

La première projection au café boulevard des Capucines :

La première projection publique des frères Lumière a eu lieu le 28 Décembre 1895 au boulevard de Capucines on reporte cette date comme le début de la salle de cinéma, c'est la première fois qu'une attraction scientifique faisait objet d'un tel engouement et attirait un grand public. Pas de doute avec cette fièvre on savait déjà que l'image animée est un marché d'avenir



Photo3 Café Boulevard des

## 2-l'architecture des cinémas :

### 2-1-Les premiers lieux du cinéma :

#### A-Café-concert et music-hall :

Les premiers cinémas furent souvent des théâtres municipaux, des cafés, des brasseries, des écoles désaffectées ou des églises abandonnées. Il suffisait de peindre le mur du fond en blanc, d'installer des bancs, de construire une cabine sommaire, faire payer le public, pour donner des aspects de salle de projection. , un grand nombre de music-hall sont construits pour initialement accueillir des spectacles, ont fini avec l'engouement pour les films d'être transformés en salle de cinémas avant même d'avoir présenté la moindre revue c'est ce qui explique d'ailleurs leur grande similitude  
Ainsi le music-hall et plus tard le théâtre influenceront considérablement la conception des salles de cinémas, et cela par les mêmes façades surchargées de statuette et de moulures.



Photo -4 Alhambra Music-hall  
Londres



## B- Les Nickels Odéons :

Un **Nickel odéon** était un type de petite salle de cinéma de quartier du début du XXe siècle en Amérique du Nord. Le nom provient de l'américain « *nickel* » et du grec « *odéon* », qui désignent respectivement la pièce de 5 cents que les spectateurs devaient glisser dans un tourniquet pour accéder à la salle, et un édifice pour la musique. La salle est de conception extrêmement simple : un parallépipède d'environ 7m de large sur 32 de long dans laquelle un écran blanc ou argenté est peint à même le mur. Quelques ampoules et un décor en staff autour de l'écran assure la décoration. Le piano d'accompagnement est mis sous l'écran la cabine de projection est contre le mur qui isole l'entrée. Une lucarne dans la cabine permet à l'opérateur de s'échapper en cas d'incendie du film, qui est hautement inflammable.



Photo – 5 Une salle Nickel odéon de Toronto, Ontario, Canada

## C- Les roulottes foraines :

Les roulottes foraines furent les premiers à accueillir cette attraction et à lui offrir son grand public. Le décor, extrêmement chargé, s'inspirait parfois de l'Art nouveau. L'usage sans retenue de la lumière sur les façades attirait les foules : certains cinémas comptaient jusqu'à 5000 lampes en guirlandes lumineuses. Le limonaire, à lui seul symbolise l'esprit forain. C'est l'ancêtre des organes de cinéma qui feront d'ailleurs leur apparition dès 1906 en Angleterre, mais c'est surtout la structure générale des salles qui introduit alors le spectacle forain : la façade, très attractive avec son bonimenteur que l'on retrouvera toujours par la suite ainsi que la caisse et l'orgue.

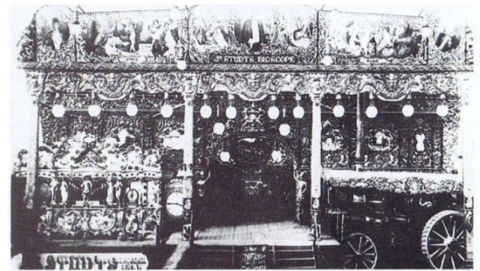

Photos 6a -6b Bioscop Show, Angleterre





## D- Le théâtre cinématographique :

L'engouement pour le cinéma est devenu si grand que le music-hall, les musées de cire, les patinoires, etc. furent reconvertis en salle de cinéma mais ne parvenaient jamais à absorber le public toujours encore plus important. Alors, on fit construire un peu partout de nouveaux bâtiments bientôt éléments familiers du paysage urbain.



Photo 7 Mastbaum théâtre.

## .2-2- La monumentalité dans les salles de cinéma :

Dans les années trente les salles sont très souvent installées dans les faubourgs populeux avec un public qui découvre un univers contrastant avec des intérieurs exigus avec une ambiance monotone des villes de la banlieue parisienne ou le désordre cosmopolite de Brooklyn de New York. Quand on pénètre par exemple dans les halls de cinéma Paramount de Time square en 1929 on découvre un hall des nations surprenant et grandiose.

L'aspect extérieur de certaines salles de cinéma canote l'architecture religieuse, les tours, le portail et le parvis ont des fonctions similaires être visible de loin, accueillir solennellement et faciliter les entrées et les sorties. Les façades des grands cinémas ont ceci en commun avec les édifices religieux c'est qu'elles constituent par la collectivité des monuments qui s'inscrivent sur le territoire du quartier.

## E - Les salles atmosphériques :

Le principe de salles atmosphériques relève de l'art des jardins et de la reconstitution archéologique et météorologique, la salle est un gigantesque décor en trompe-l'œil évoquant le plus souvent une architecture méditerranéenne ou Sud-américaine bien intégré dans l'ambiance verdoyante qui s'efforce de ressembler aux jardins des palais.

Cette architecture qui est plutôt un décor, représente l'essence même de l'art cinématographique. C'est l'architecte John Eberhons qui est l'initiateur de ce genre de salles inspiré par le « bal room » américains. Le plafond des nuages en mouvement comme dans une authentique voute céleste et des lampes simulent les étoiles.

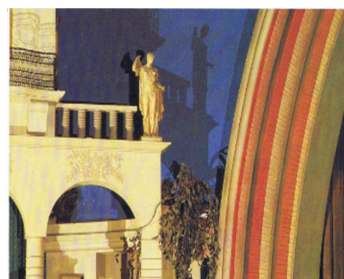
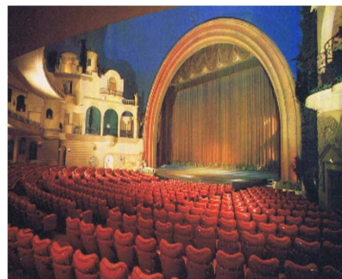

Photo 8a -b- c :Rex, Paris 1932 décor d'inspiration moresque et une arche art



### **2-3- les complexes cinématographiques :**

A l'aube des années soixante petit à petit les cinémas de quartiers et les cinémas d'actualité<sup>3</sup> disparaîtront au profit d'un nouveau genre de salles, qui s'insèrent généralement dans les tissus urbains aux pieds d'immeubles d'habitation ou bien elles sont intégrées au sein de complexes commerciaux. Elles perdent l'aspect structurant au profit d'une rentabilité. Le cinéma devient un produit d'appel pour d'autres activités et non l'activité primordial.

Dans les années soixante-dix apparaît le nouveau concept d'aménagement en complexe multisalles. Ce type d'aménagement renforce la concentration des salles et fait disparaître les salles de quartier ainsi de nombreuses anciennes salles sont alors divisées. Tous les effets d'expression spatiale comme les staffs et les ondulations au plafond se sont effacés.

Le principe recherché est celui de l'efficacité, du raccourcissement optimum entre la façade et les fauteuils, dans certaines salles l'accueil est souvent limité à la caisse, la gestion de la circulation à l'intérieur des salles est privilégiée au détriment de l'aménagement spatial et architecturale.

A ce moment-ci les multisalles sont souvent le résultat de la reconversion des salles mono écran en une salle qui abriterait au minimum deux écrans concrètement il n'existe pas de limite du nombre des écrans, bien que la majorité à cette époque ne dépasse pas les dix écrans. Il faudra attendre la fin des années quatre-vingt pour voir apparaître une nouvelle typologie celle des multiplexes, plus élaborée et surtout comme résultat d'une recherche sur le domaine du marketing et du pouvoir commercial du cinéma.

### **2-4 Le multiplexe cinématographique :**

Les multiplexes se sont développés en premier lieux aux Etats-Unis où au milieu des années 1970, les centres commerciaux sont les lieux où les américains voient la moitié de leurs films La concurrence intersectorielle du câble, du satellite et surtout de la vidéo contribueront à la fin des cinémas de quartier.

Le concept de multiplexe crée un nouveau standard qualitatif en matière de projection cinématographique. Ce nouveau standard attire de nombreux spectateurs. Plusieurs exploitants du centre-ville incapables de reproduire ces standards se voient contraints de fermer leurs établissements.



### 3-Espace du cinéma dans l'urbain :

Depuis longtemps, la salle de cinéma est considérée en fonction de son rôle économique avant d'être reconnue pour son rôle dans la vie urbaine en tant qu'équipement culturel et pôle attracteur pour l'aménagement du territoire. Ce chapitre s'intéresse à la façon dont les salles participent à la construction de la ville ; s'interroge sur son statut ; et trace quelques perspectives sur son devenir, sur les pratiques sociales et culturelles qui lui sont attachées. La relation entre le cinéma et la ville déterminera non seulement l'architecture du projet, mais aussi, son rapport à un espace urbain, lui-même en constante évolution. Le point que met en évidence Charles Rice est que l'espace public peut contribuer à l'animation urbaine. Les critères économiques qui prédominent la conception du cinéma et la négligence de l'aménagement des lieux provoquent « un déficit de monumentalité » et réduisent ainsi la perception d'évènement social et identitaire d'un lieu. Dans ce sens, le cinéma refoule la dimension urbaine en arrière-fond et réduit le statut du cinéma à un effet d'affiche. En cela, les cinémas modernes ne diffèrent pas du centre commercial pour lequel « l'espace libre n'est pas un espace public à part entière, qu'ils doivent qualifier et organiser, mais un espace annexe, secondaire, celui de la voiture » Dès que l'on aborde la question du cinéma et des salles, deux notions centralisent généralement le débat : la proximité et la centralité

La tendance est aussi de faire des cinémas qui disposent d'une véritable personnalité : l'architecte s'accroche à l'histoire de la ville, donne du sens au bâtiment. Le cinéma est un point focal de la ville, un point de rendez-vous où les habitants aiment aller. Le concept de la salle à usage mixte, spectacle et cinéma, se développe. Chacun y trouverait son compte

#### Type de salles de cinémas :

##### Cinéma de la ville :

Dans cette catégorie on classifie les cinémas qui se trouvent dans le tissu urbain, et dont la capacité dépassant les sept cent(700) places, les salles ont dans la majorité des cas toutes une façade bien marquée, elles ne sont pas intégrées avec un autre immeuble.

##### Cinéma de quartier :

Les cinémas de quartier sont de petites salles qui ne dépassent pas les sept cent(700) places, qui se trouvent attachées à l'identité de leur quartier se sont des salles de seconde zone, ils ont dans le plus souvent des cas une petite façade, ou sont intégrées dans des immeubles.

##### Par taille :

- 1-Salles de projection privées
- 2-de deux(2) à sept(7) salles : **complexe**
- 3-de huit(8) à quinze(15) salles : **multiplexe**
4. de seize(16) à soixante(60) salles : **Mégaplex**



### **Synthèse :**

**En conclusion l'analyse de l'histoire des salles de cinéma permet de retenir un début de leur aménagement se fixant comme crédo une évasion et un rêve qui s'inspire de toutes les fantaisies possibles et imaginables, leur évolution par la suite avait permis malgré tout de retrouver une expression architecturale propre. Construites comme des temples dans un premier temps, ces édifices afficheront par la suite une sobriété architecturale s'inscrivant dans la logique du modernisme des années 1950 /1960 pour aboutir ces dernières années à une dimension monumentale et ce grâce aux multiplexes**



## Chapitre 2 : Etat des lieux

### Les salles de cinéma en Algérie et à Mostaganem :

#### Le cinéma en Algérie :

##### A) La période coloniale :

Le cinéma s'est introduit en Algérie avec le colonialisme français, la France a vu naître le cinéma en 1895 avec les frères lumières.

Le cinéma colonial en Algérie s'articulait autour d'un service de propagande où des unités mobiles propageaient dans des agglomérations les plus reculées des films réalisés dans un but avoué de soutien à la machine coloniale en glorifiant la puissance de l'empire et sa mission civilisatrice.

Au lendemain de l'indépendance les cités urbaines comptaient 371 salles de cinéma qui projetant au format 35mm sur tout le territoire national ainsi que 129 autres salles de cinéma au format 16mm, cela représentait à l'époque deux fois le nombre de salles de cinéma dont disposaient les deux pays voisins Maroc et Tunisie.

##### B) La période d'indépendance :

Le 19 août 1964, a été la journée de proclamation de la nationalisation des salles de spectacles. Une Décision légalisée par le décret 64-41 du 19 août 1964 confie en parallèle la gestion de ce parc au Centre national du cinéma algérien (CNCA). Ce dernier est dissous en 1967 et ses attributions sont confiées aux communes, au Centre algérien de la cinématographie (CAC) et à l'Office national pour le commerce et l'industrie cinématographiques (ONCIC). En cette même année, les communes obtiennent le droit à l'exploitation des fonds de commerce de spectacles cinématographiques. Ces mesures devaient constituer un apport financier supplémentaire pour ces localités. Néanmoins, avec les années qui passent ce parc est devenu un fardeau financier pour les instances locales. En 1983, une circulation interministérielle autorise les particuliers à gérer ces salles. Ainsi, les Assemblées Populaires Communales cèdent en location à ces à des prétendants privés ce patrimoine qu'elles ont hérité depuis 1967. Sombre constat de par cette mesure, elles se débarrassent d'une source de dettes qui aurait pu être comme il est prétendu initialement un créneau à exploiter pour créer des richesses. Aujourd'hui, face au désastre généré par de telles visions de gestion, les instances concernées, à commencer par les APC, prennent des initiatives pour réhabiliter des espaces qui résistent encore aux vicissitudes du temps et aux inepties humaines. Mais que reste-t-il de ce parc ? Quel est son état actuel ?

##### C) Aujourd'hui :

Aujourd'hui, ses salles sont dans un état de dégradation avancée elles sont devenues des structures complètement délaissées voir même des ruines.



### **Comme le cas de Mostaganem :**

Comme un peu partout dans les autres villes algériennes, les salles de cinéma ont subi le même sort administratif des témoignages de citoyens et propriétaires de salles nous ont permis de retracer l'historique des salles de cinéma de la ville de Mostaganem et de plonger dans la mémoire de ces lieux.

Après le recouvrement de la souveraineté nationale la ville de Mostaganem disposait de six salles de cinéma dont : l'Afrique-le ciné luxe- colisée-le vox-la l'Alhambra, salle de hamada. Ces salles appartenant à des particuliers au temps de la colonisation ont été déclarées biens vacants et récupérées par l'état algérien. Les salles qui étaient à l'époque propriété aux mains de privés algériens ont été nationalisées, elles n'ont été récupérées par leurs propriétaires qu'après 32 ans d'exploitation par les collectivités locales Ces salles ont été restituées dans un état de dégradation avancé .La rénovation des salles public a été estimée trop élevée





## 4) les salles de cinéma de Mostaganem :

### Diagnostic :

#### 1) Salle de cinéma L'Afrique

**Situation** ; Quartier Colonel Amirouche Rue Bensaadoune

**Année de construction** : 1929

**Style** : néoclassique

**Nombre de places** : 700

**La fonction** : salle de projection

**Cause de fermeture** : politique de gestion

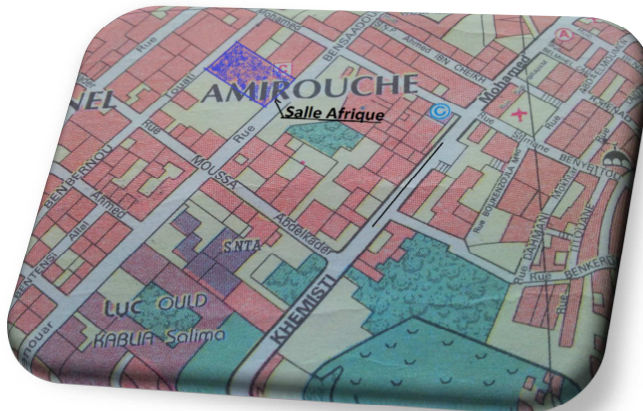

Photo 9 Façade cinéma

Fig-1 Plan de situation de la Salle de cinéma

#### 2) La salle de colisée :

**Situation** ; au centre-ville, à proximité du centre commercial Ain sefra

**Année de construction** : 1931

**Style** : moderne

**Nombre de places** : 1600

**La fonction** : salle de projection

**Cause de fermeture** : politique de gestion



Photo 10 Immeuble renfermant la salle Colisée

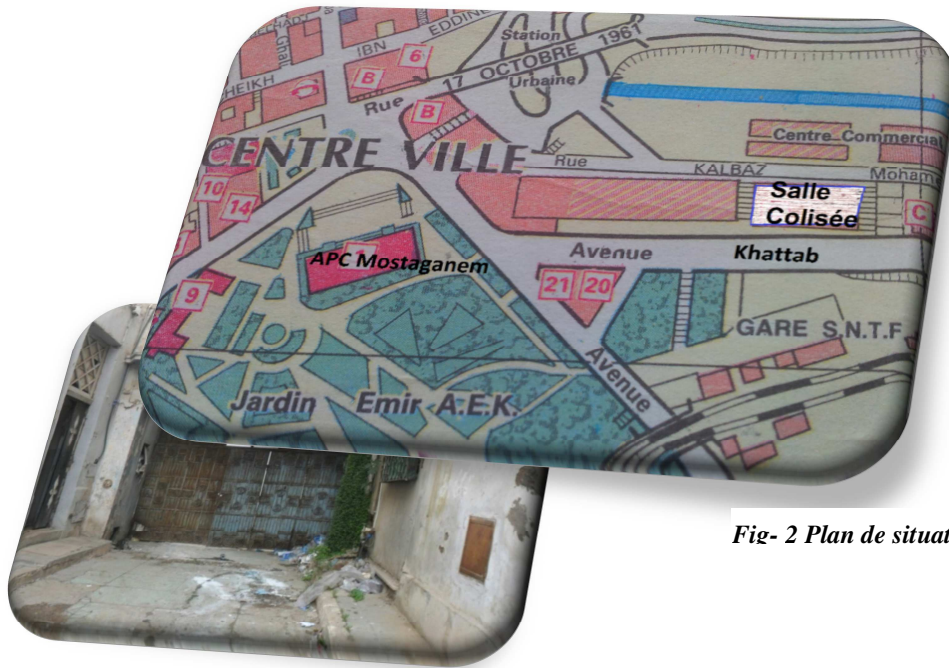

Fig- 2 Plan de situation de la Salle de cinéma le Colisée

### 3) La salle de ciné lux :

**Situation** dans le quartier de Tijditt  
**Année de construction** : 1935  
**Style** : Néo-mauresque  
**Nombre de places** : 540  
**La fonction** : salle de projection  
**Cause de fermeture** : politique de gestion

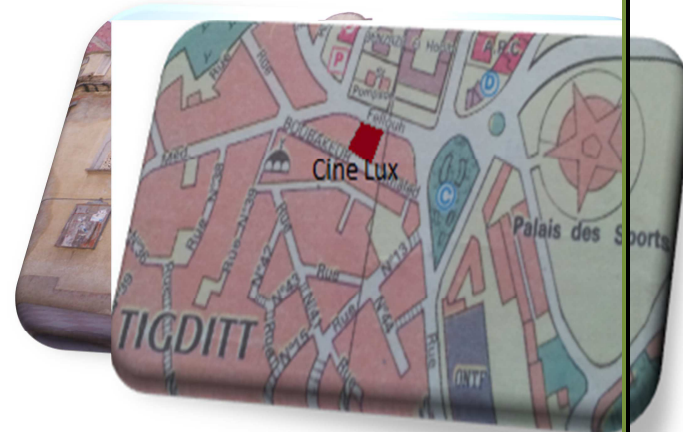

Photo 11-Façade de la salle Ciné Lux

Fig -3 Plan de situation de la Salle Ciné Lux

### 4) salle l'Alhambra :

Situation : au bord de l'oued Ain séfra

Cette salle est presque en ruine et à moitié démolie



### 5) salle de Triomphe :

Situation : de jardin El-Amir Abdelkader

Démolie après avoir subi un attentat à la bombe au temps de la colonisation

*Photo -12 Etat d'abandon de la Salle*



**Fig -4 Plan de situation de la Salle**

*Photo -13 Place Triomphe du nom de la salle*



### 6) salle de Vox :



**Situation** à proximité de la salle Colisée Avenue Khattab

**Année de construction** : 1905

**Style** : Classique



Photo -14 Salle vox

**Nombre de places** : 460  
**La fonction** : salle de projection



Fig- 2 Plan de situation de la Salle le Colisée et Vox

**Cause de fermeture** : politique de gestion

### 7) salle de Hamada :

**Situation** Rue Khemisti Rampe APC

**Année de construction** : 1933



Photo -15 a b : Salle Hamada Façade et intérieur



**Style** : Classique

**Nombre de places** : 250

**La fonction** : salle de polyvalente Meeting surtout

**Cause de fermeture** : politique de gestion



## 2-b Questionnaire sur les causes de fermeture de salles :

Le questionnaire joint en annexe a servi pour mener un petit sondage sur les causes de fermeture des cinémas à Mostaganem. Les citoyens sont presque unanimes que la décennie noire avec le problème sécuritaire est venue achever la baisse de fréquentation des salles de cinéma, ils gardent une mauvaise image des salles et de l'accueil des derniers temps. Pour eux l'offre de films hors du lieu de projection originel ainsi que le développement des autres supports de diffusion, sont des facteurs ayant participé à vider les salles de cinéma. La plus part ne cachent pas leur nostalgie souhaitent bien que le cinéma reprenne à Mostaganem en plus moderne avec un nouveau style et une nouvelle manière de rêver.

### Synthèse :

Notre recherche théorique ainsi notre enquête, nous ont permis de mieux cerner les causes essentielles de la négligence et la dégradation des salles de cinéma. Elle nous a permis de retenir que les raisons sont multiples et divers. Elles résident essentiellement dans le fait que la salle de cinéma en Algérie et à Mostaganem n'a pas suffisamment évolué pour demeurer plus attractive et plus accueillante ; Le cinéma devait rester à jour en fonction des transformations rapides que subit l'audiovisuel en général à travers le monde. Les gestionnaires de ce patrimoine ne voyaient que le côté rentabilités et ont ignoré complètement l'animation culturelle. La salle de cinéma doit se renouveler plus souvent pour rester dans la course. Une relance du cinéma algérien précisément le cinéma à Mostaganem tombé dans l'abandon, devait s'articuler

- Le choix du lieu qui doit être un lieu de grande rencontre des espaces unifiés les centres culturels ou commerciaux. Un point focal un rendez-vous où tous les habitants préfèrent y aller
- Les constructions de salles à usage multiples intégrés dans des centres et complexes
- L'usage de la nouvelle technologique permettant leur modernisation et leur dotation en moyens modernes dont des équipements de projection pour répondre à un public de plus en plus exigeant.

La rénovation des salles existantes actuellement, demande des efforts considérables, les équipements modernes coutent chers et ne peuvent pas être rentabilisés ces salles ne peuvent pas répondre aux exigences du cinéma 21ème siècle.



# III-Partie analytique

# Chapitre 3 : Analyse thématique

## Exemple 01 : cité des arts et des sciences

La Cité des arts et des sciences est un complexe culturel à Valence. Le site du projet est situé aux abords du lit de la rivière Turia, à mi-chemin entre le vieux Valence et le district côtier de Natzaret. Le complexe a été dessiné par les architectes espagnols Santiago Calatrava et Félix Candela.



Photo -16a : Cité des arts et sciences

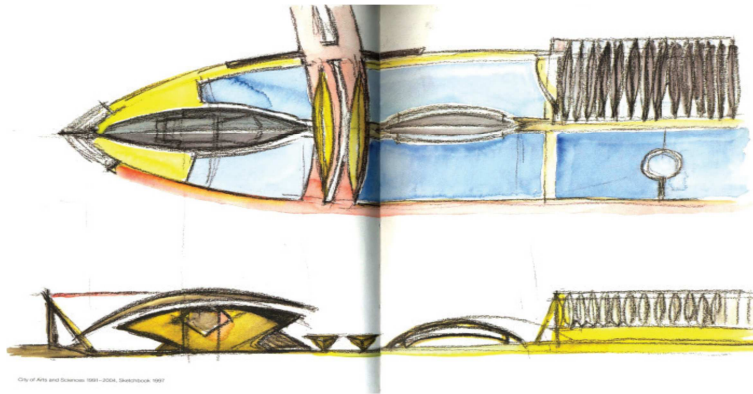
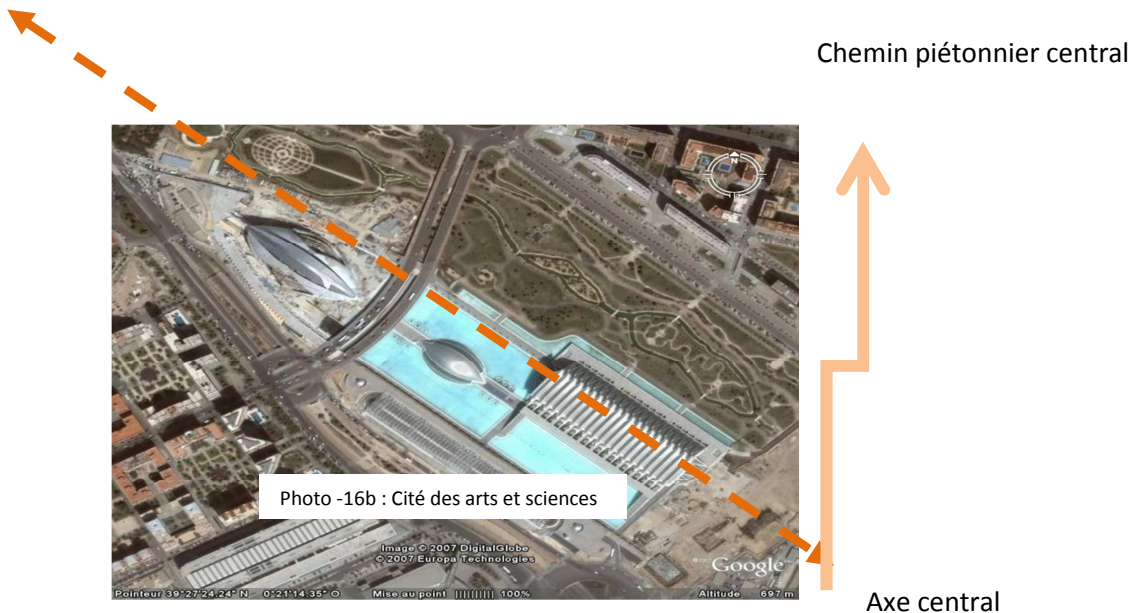
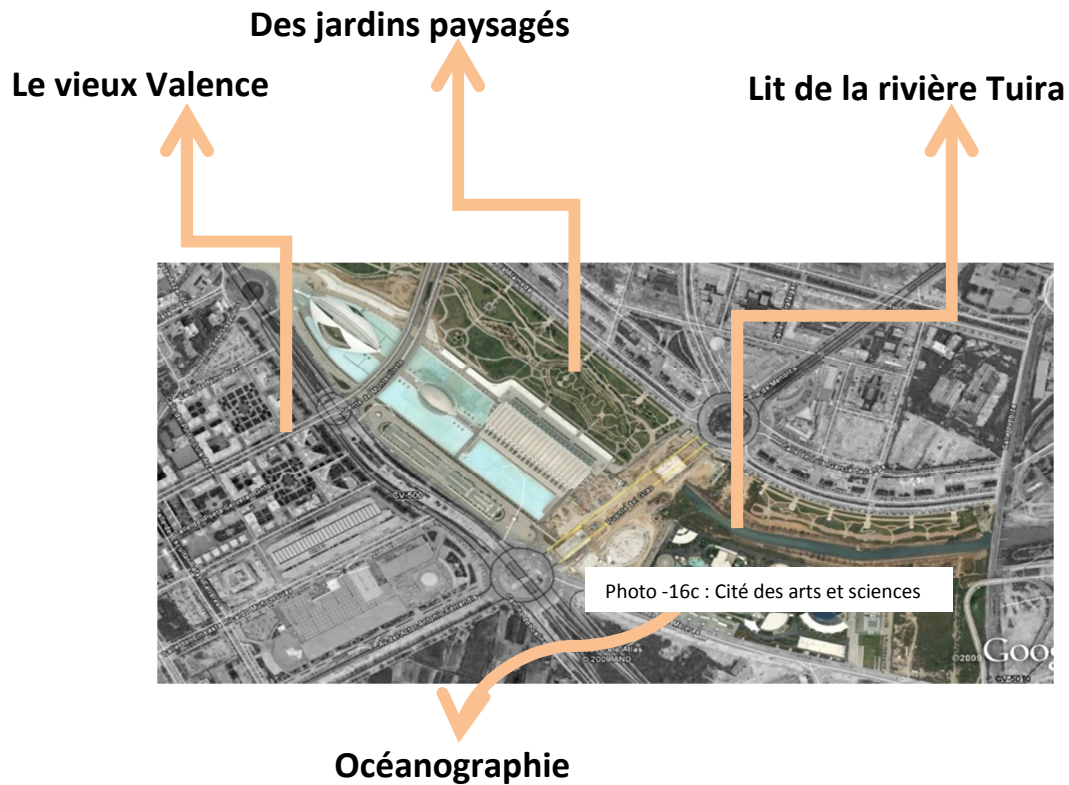

Fig. 3 a – b : Croquis de la Cité des arts et des sciences





La Cité des arts et des sciences s'organise autour de trois thématiques principales : les arts, les sciences, et la nature. On y trouve les édifices suivants :

### L'Hémisphérique :

En forme d'œil. Contient une salle de cinéma IMAX, un planétarium. Dispose d'une superficie d'environ 14 000 m<sup>2</sup>.

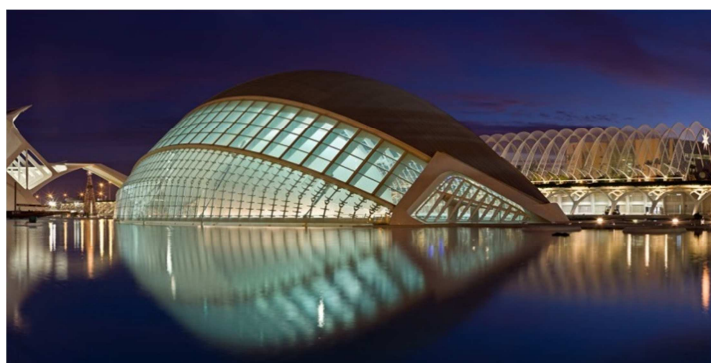



### ❖ **le musée des sciences Príncipe Felipe:**

En forme de squelette de dinosaure. C'est un musée interactif de sciences. Il dispose d'une superficie d'environ 40 000 m<sup>2</sup> répartis sur trois étages et abrite de nombreuses expositions dédiées à la science et à la technologie



### ❖ **l'Umbracle** : jardin botanique couvert d'arcs flottants d'où l'on peut admirer le complexe.



Photo -19 : Le Jardin Botanique Umbracle Valence





La forme du bâtiment est inspirée de l'image d'un œil. Le plan de L'Hémisphérique est de forme ovoïdale. Le cœur du bâtiment est une sphère en béton qui représente la pupille de l'œil. La sphère est recouverte de fragments de tuiles blanches qui s'inspirent des tuiles utilisées par Gaudi. De plus, ce matériau est fait localement, ce qui contribue au sentiment d'appartenance. La matérialité vient également créer une unité avec les autres bâtiments de la cité qui utilisent ce même matériau.

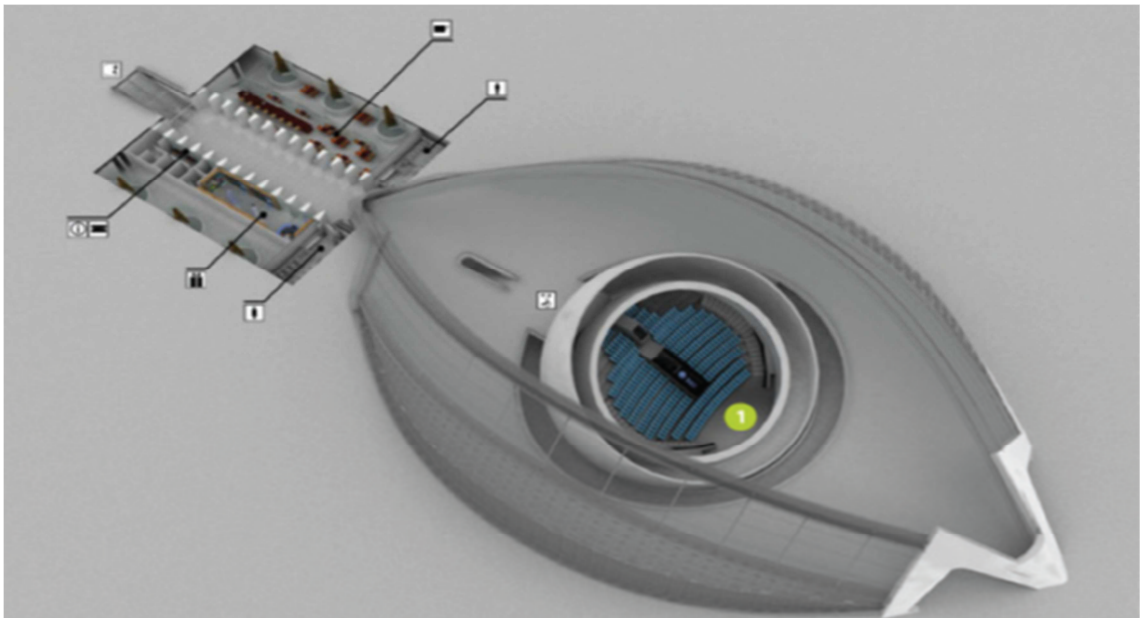

Fig. 6 Schéma de l'hémisphère montrant la salle de projection et le hall

Hall



La salle de projection





## Exemple 2 : Busan cinéma center



Photo 21. Busan Cinema

Busan cinéma center est un nouveau projet construit par un concours de design en Corée du Sud, qui accueille le festival de Busan international film(BIFF)



Photos 22a 22b. Vues de jour et de nuit



Photos 23. Busan Cinéma Center le toit volant

## Description de projet :

Tout d'abord, le projet aborde le thème de la toiture comme un élément architectural de l'entreprise en Corée du Sud. L'équipe a puisé son inspiration de la Renaissance, de la coupole de l'époque baroque, le toit de la maison d'Oscar Niemeyer à Rio de Janeiro,



ainsi que le toit  
d'Habitation de Le

Fig. 6 : Esquisse de projet

sculptural de l'Unité  
Corbusier.

## Le programme :

Les objets de construction contiennent théâtre, cinémas intérieurs et extérieurs avec des salles de congrès, et des espaces de bureaux, studios de création et restaurant dans un mélange d'espaces publics intérieurs et extérieurs abrités et liés. La conception d'espaces flexibles, avec une fonctionnalité hybride qui peut être utilisée aussi bien durant le festival et à longueur d'année sans interruption.

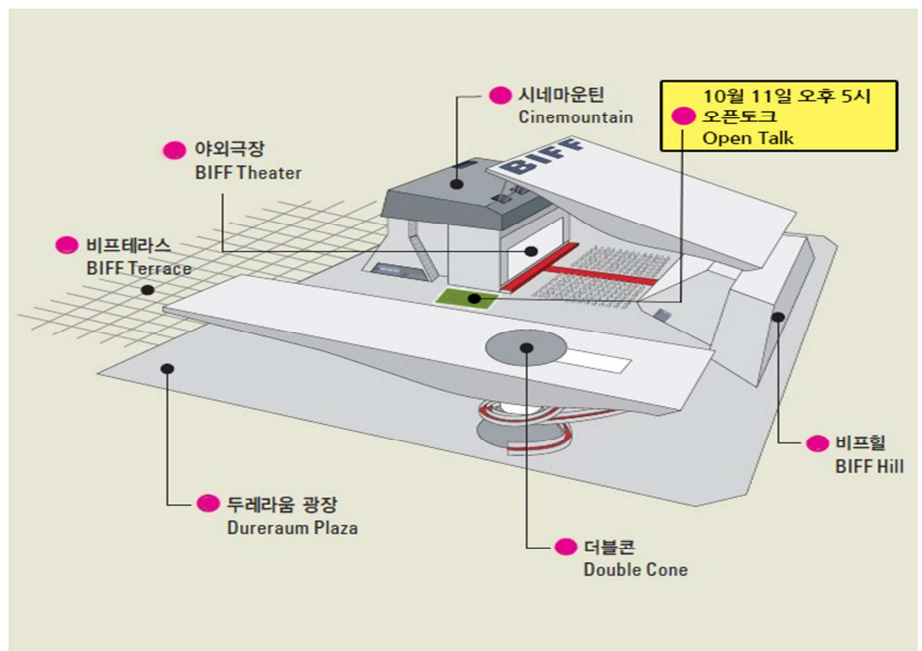



Alors que les salles de cinéma sont situées dans un bâtiment de montagne comme, l'espace public du Centre est partagé entre un cinéma en plein air et un grand espace public qui est appelé la zone Reed Carpe - à savoir la réception Reed Carpe Area domaine. L'est en fait trois dimensions : à travers une rampe qui conduit le long d'un cône double

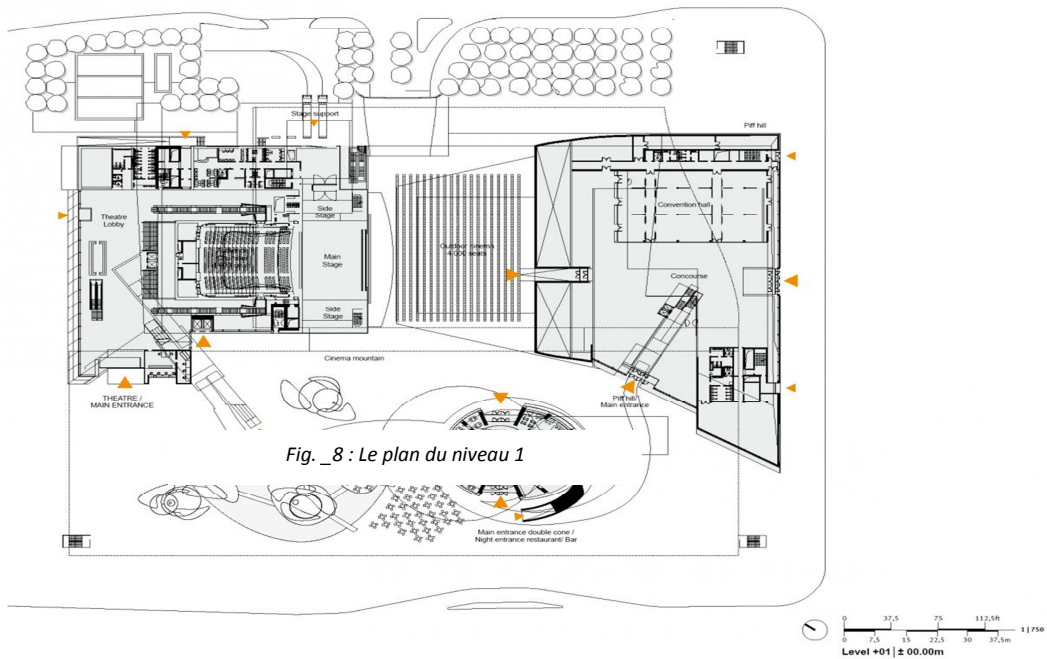

Fig. \_8 : Le plan du niveau 1

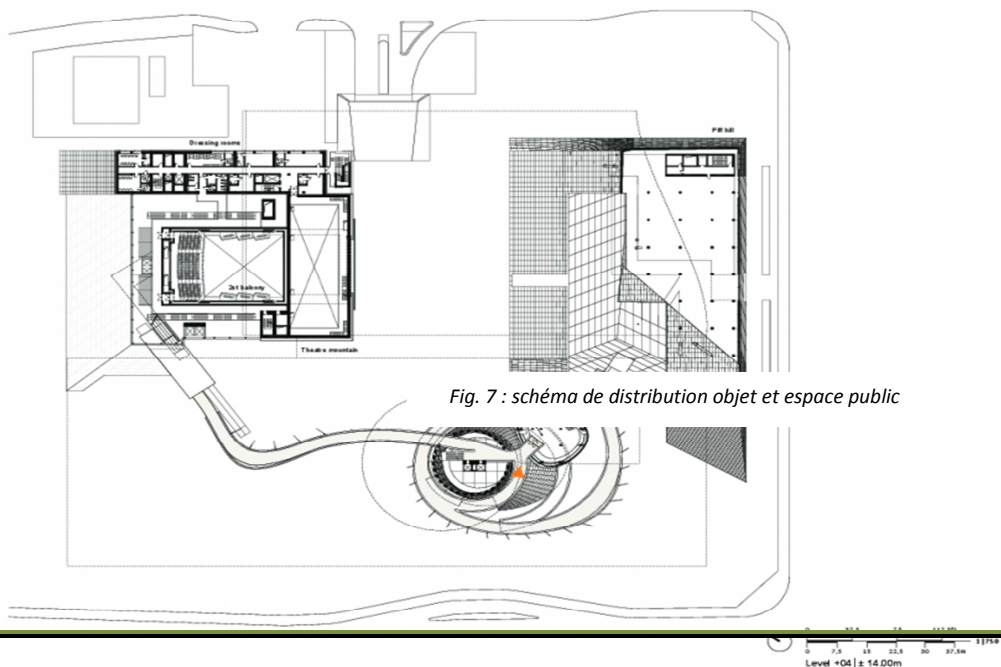

Fig. 7 : schéma de distribution objet et espace public

Vers cinéma montagne

Vers BIFF Hill

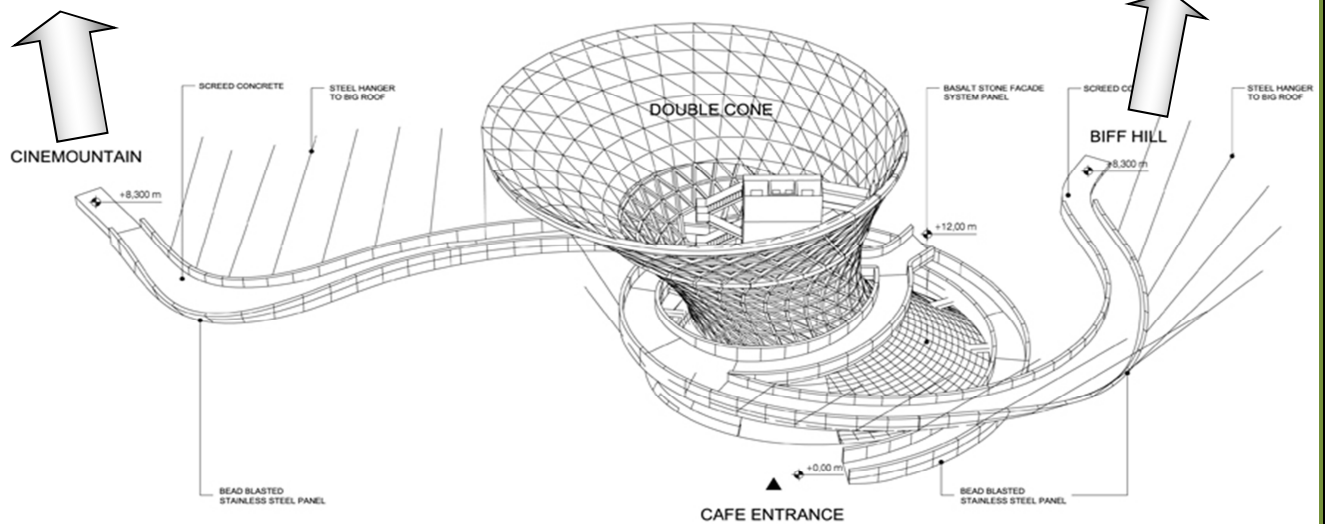
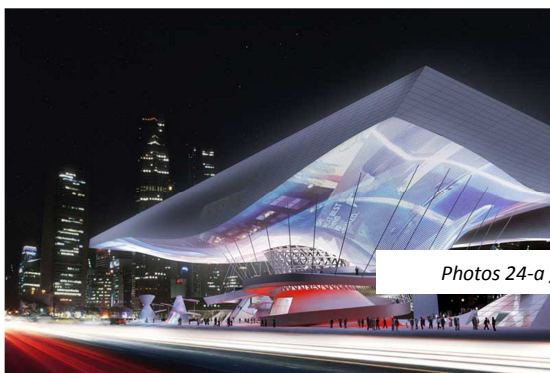

Fig. 10 : La circulation en rampe

## Le toit volant et l'éclairage LED :

Les toits du Busan Cinéma Center couvrent l'espace sans colonnes donnent l'impression d'un toit "volant", les éléments du toit LED saturés en plein air et apparaissent comme un ciel virtuel connectant bâtiment-objets et Piazza-zones dans un espace urbain public continu, multifonctionnel. Technologie, divertissement loisirs sont fusionnés dans une architecture ouverte d'expériences et d'événements variables et adaptés. Le résultat est un espace sensible et changeant de flux agissant comme un catalyseur urbain pour les échanges



Photos 24-a ; b : Lumières du toit volant

culturels variés.

La surface dynamique de l'éclairage LED couvrant les plafonds ondulants des auvents de toit en plein air donne au Busan Cinéma Center sa fonction symbolique et iconographique et représentative. Des programmes d'éclairage artistiques adaptés aux événements de la BIFF peuvent être

Fig. \_9 : Le plan du niveau 2



créés et affichés à travers le plafond dans les graphiques en mouvement, créant une situation urbaine animée la nuit, mais aussi visible pendant la journée.



## Exemple 3 : Cineteca nacional del Siglo XXI

### Description de nouveau projet :

Situé dans le quadrant sud de Mexico, l'Institut Archive et Film National du Mexique abrite le patrimoine cinématographique le plus important d'Amérique latine. Le projet consistait en l'agrandissement et la rénovation du complexe existant comprenant un espace supplémentaire de voûte et quatre autres salles de projection. Les travaux de restauration supplémentaires nécessaires à réaliser pour récupérer une partie du site comme



Photos 25- de nouveaux espaces d'exposition



Photos 26- Cineteca nacional

espace public

Le nouveau projet

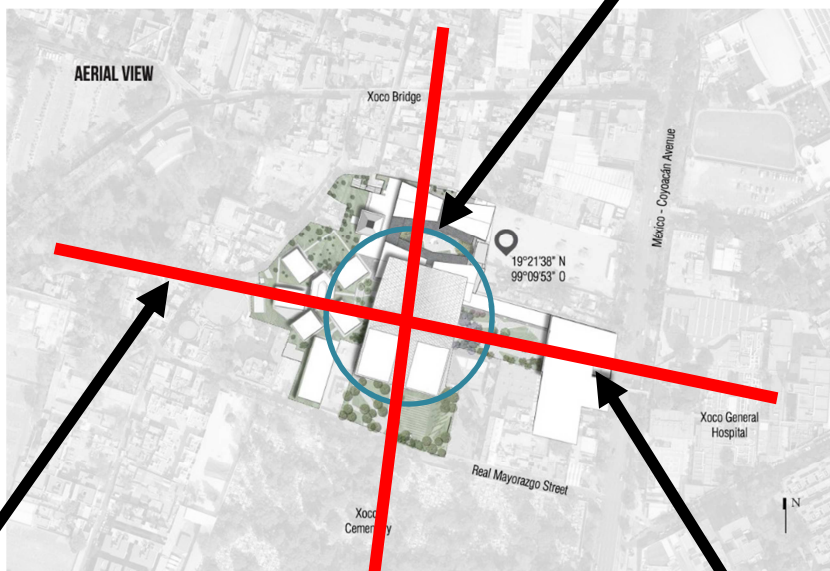

Fig. 11 Situation du nouveau projet

Axe parallèle à la voie R

Axe parallèle à la voie Mexico Coyoacan



L'intersection des axes est devenue une nouvelle place publique et un abri des intempéries avec un auvent stationnaire reliant le complexe existant avec les nouvelles salles de projection.

Revêtu de panneaux composites en aluminium, de dimensions variées avec des perforations triangulaires, la structure du toit encapsule les nouvelles salles de projection et devient leur façade.

L'espace protégé fonctionne comme un foyer pour les nouvelles et anciennes salles de projection et peut accueillir plusieurs options de programmes supplémentaires tels que concerts, théâtre, expositions, etc.

*Structure de toit 6.900 m<sup>2</sup>*

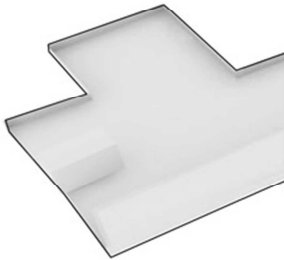

*Rojkind arquitectos: Cineteca nacional del siglo XXI*

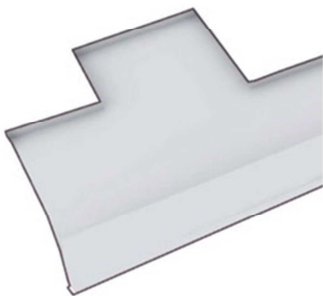

*Salles de projection 1000 places (4 X 250)*

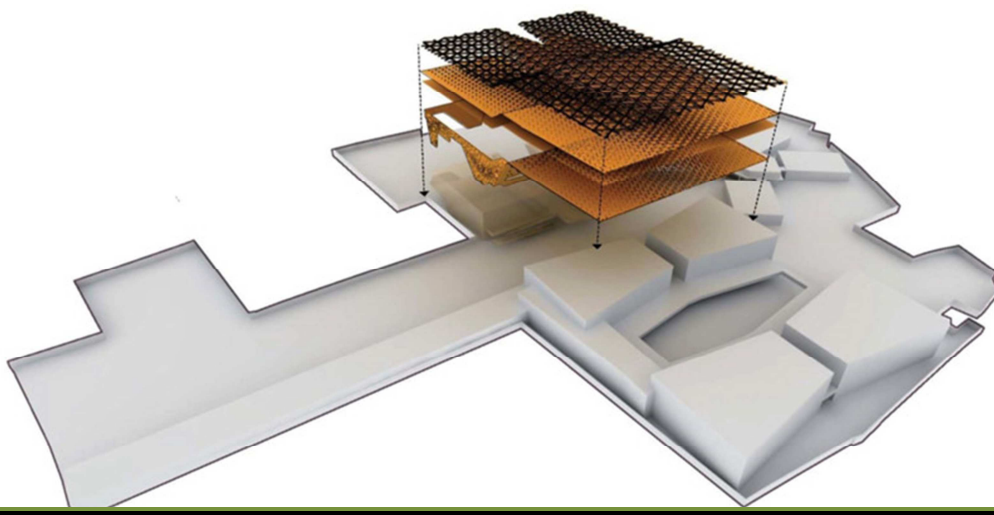

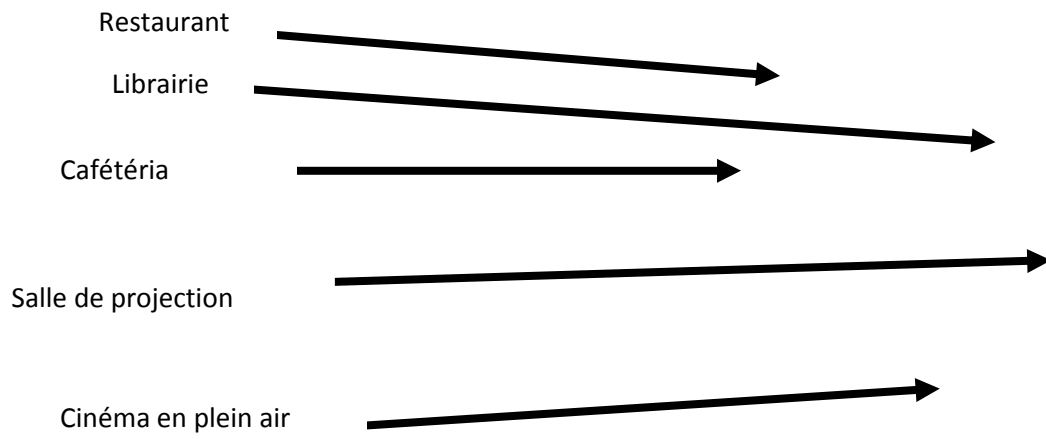

Plan du nouveau projet

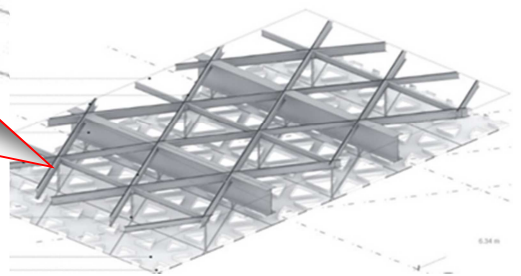



Le toit qui entoure les nouvelles salles de projection : un élément important dans la conception du projet (création d'ambiance et articulation entre les deux projets)



Photos 27 a 27 b. Cinéma en plein air

**Synthèse des exemples thématiques :**

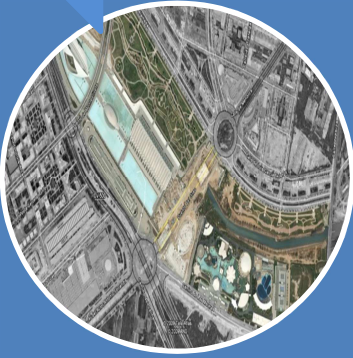

Le projet assure plusieurs fonctions culturelles et de loisirs des jardins et plans d'eau avec des cheminements qui organisent la circulation piétonne et les promenades, se sont des éléments qui jouent un rôle très important



En ce qui concerne l'aspect final de la construction lumineuse, la transparence, fonctionnelle, accessible sortant par la toiture volante comme un élément architecturale, tout en s'intégrant à son environnement



La situation de cinéma cinéteca nacional par rapport à son environnement est un point de rencontre de parcours éclairés et la structure de toit entoure les nouvelles salles de projection



# IV-Partie projet



## Chapitre 4 : Analyse urbaine (autour des lignes du tramway)

### LE TRAMWAY DE MOSTAGANEM :



Le Tramway de Mostaganem apportera certainement beaucoup de facilité dans le déplacement des citoyens, tout le long de sa voie et desservira des stations à proximité de sites favorables à la réalisation de projets similaires au notre et que nous pouvons les proposer et les situer sans pour autant les détailler tous comme le nôtre. Il s'agit de :

#### Site de salamandre : loisir et sportif

Une nouvelle logique sportive et de loisirs à l'échelle du quartier permettra d'améliorer la cohérence de l'offre sportive et de développer de nouvelles ententes interclubs. Il viendra parachever l'aménagement tout près de la station tramway qui sera un lieu privilégié pour la pratique sportive et de loisirs à salamandre. De véritables lieux de rencontres et de lien social, à une échelle plus modeste, celle du quartier,



#### Site de Beymout : espace détente et loisir

L'espace de loisirs et détente, c'est le temple du bien-être et des activités de loisir. On vient s'y distraire, s'y ressourcer, s'en remettre à des mains expertes ! Dont la limite sud du centre-ville répond aux besoins de centralité urbaine À cote du jardin public, (une mémoire du lieu faisant référence au cinéma triomphe)

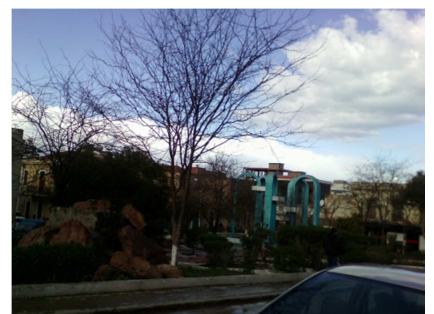

#### Belvédère : culturel et loisir (complexe cinématographique)

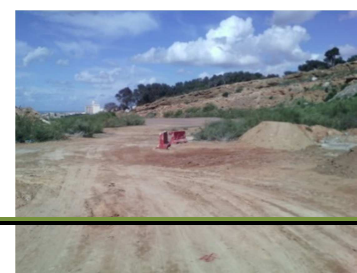



Offre une vue panoramique vu sa position et sa morphologie et par son caractère résidentiel près du nouveau axe tramway qui nécessite une nouvelle vocation ou le complexe cinématographique peut enrichir sa vocation futuriste

### **Université de kharouba : formation cinéma près du département de communication**

A la limite Est de la ville sur l'axe tramway qui est un futur axe à caractère culturel et de loisir comme un pôle de formation.

#### **Parc d'attraction : 7eme art (music-théâtre-andalous loisir**

Intégrer dans un espace polyvalent du parc un équipement de loisirs et de culture qui vient renforcer le caractère d'origine de la zone.

#### **Arsa: projection –patrimoine**

En face du (fort de l'Est) et le parc représentant un patrimoine culturel dans l'environnement immédiat et un point culminant de la ville avec ces échappées visuels

#### **Station de service :( avenue Benyahia Belkacem)**

Cinéma quartier -3D-internet –médiathèque avec nouvelle technologie représente une zone de proximité du centre-ville par sa position sur l'axe du tramway dans un tissu urbain qui répond aux besoins de lieu de loisirs et divertissement nécessaire pour l'agglomération



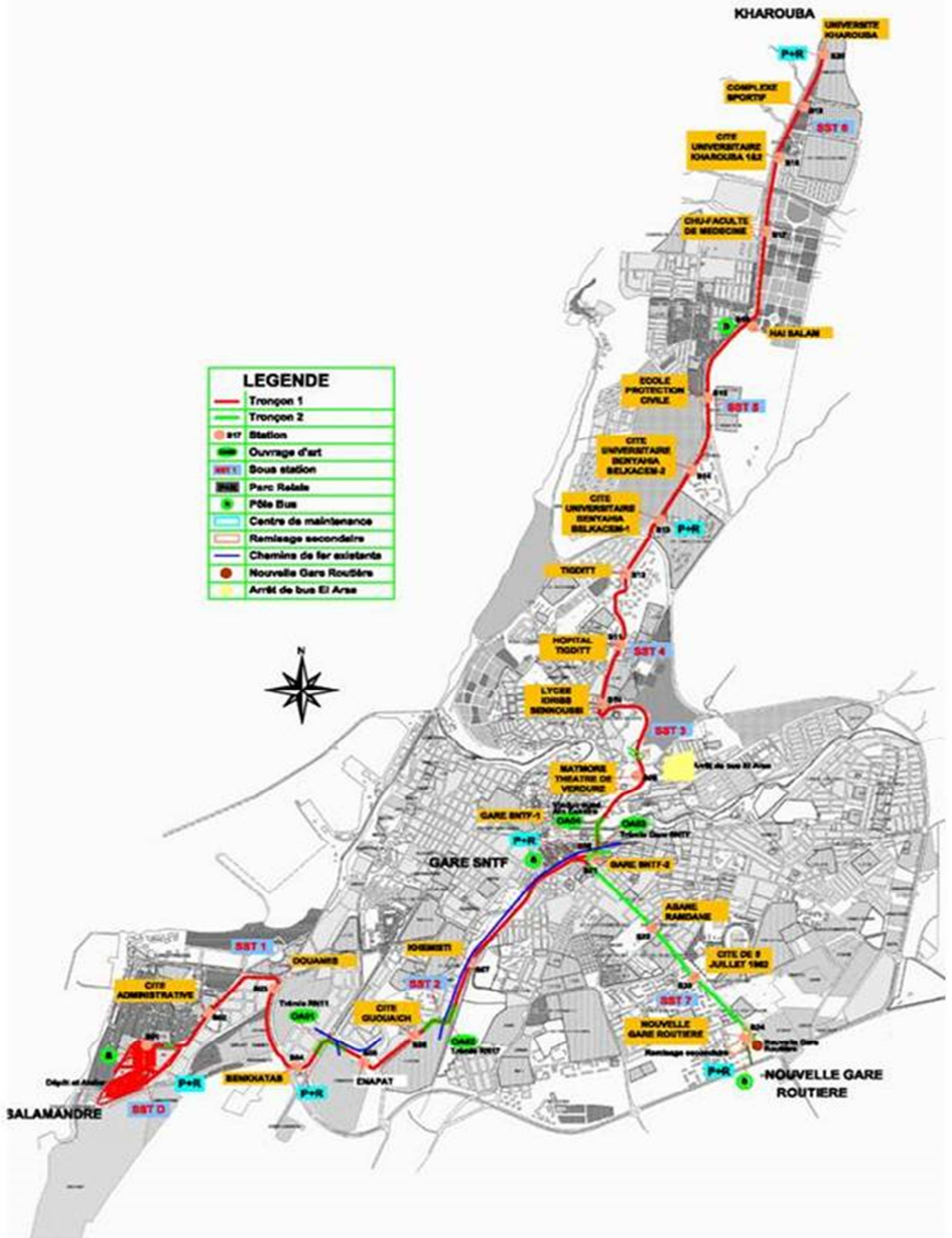



## Chapitre 5 : Analyse du site

Le site a été choisi à cause de son emplacement et de la morphologie de la zone où il se situe ainsi que sa proximité de la future station du tramway (station khemisti)

### 1-Situation géographique à l'échelle de la ville :

Notre site d'intervention se situe dans une zone stratégique sur la partie nord-ouest de la ville de Mostaganem, il s'étale dans un belvédère totalisant une superficie de 3h, une voie mécanique borde l'assiette dans sa partie Sud-Ouest. Comme autres limites nous retrouvons :

- Au nord-ouest** : le chemin de fer qui relie Mostaganem à Mohammadia.
- Au sud-est** : la cité Algérie « le quartier de Belvédère »
- Au Nord-Est** : un terrain nu

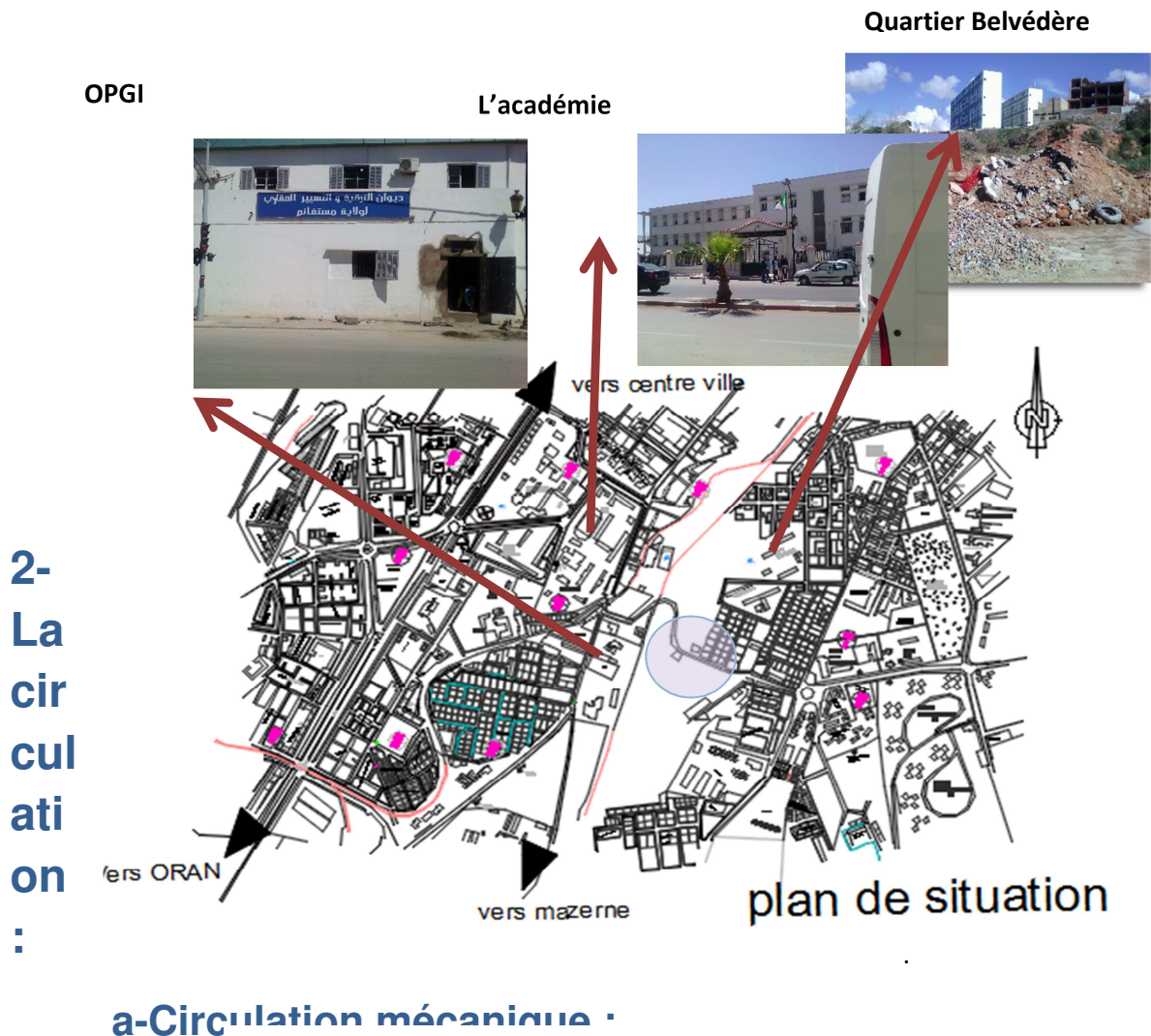

Fig. 13 : Plan de situation



La circulation mécanique est assez importante la voie qui borde le site est une artère intermédiaire qui relie la partie supérieure de la ville à la partie inférieure (Rue Med

K  
h  
e  
m  
i  
s  
t  
i  
e  
t  
l  
e  
r  
o  
n  
d  
-  
p  
o  
i  
n  
t  
C

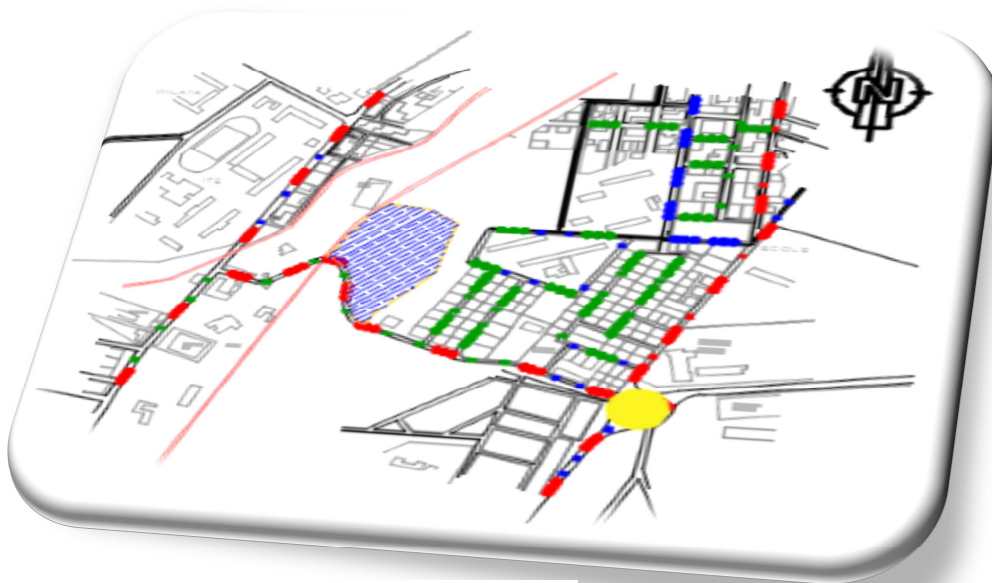
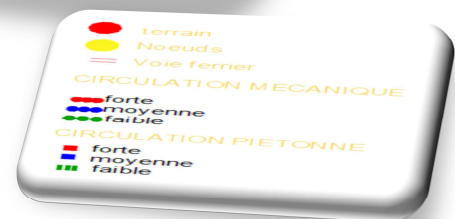

Fig. 14 : Plan de circulation

ommandant Zaghloul), elle est bien fréquentée vue le nombre d'équipements administratifs aux alentours du site d'étude

On constate que cette circulation mécanique importante s'amointrit selon l'importance des axes (primaire, secondaire et tertiaire)



## b-Circulation piétonne :

Le flux de circulation piétonne est faible à cause la forte déclivité de la zone difficile à remonter, l'inexistence de commerce, l'insécurité et le dépaysement de l'endroit. La circulation piétonne est assez forte aux alentours immédiats au niveau du rond-point Zaghloul et la direction d'hydraulique, ainsi que la partie inferieur de la rue Khemisti

## 3- La morphologie du terrain :

Le site d'étude se présente comme un palier dans une zone caractérisée par une forte déclivité il domine bien la partie nord-ouest de la ville et offre une vue panoramique splendide sur une grande partie de la cité, une voie mécanique proche facilite l'accès au site.

Le site par sa morphologie et par son positionnement est naturellement limité à une superficie de 2 hectares (voir le schéma et l'image ci-dessous)



Photo 28 : Vue aérienne

## Axe de la coupe



Fig. 15 -Schéma de la coupe sur l'axe

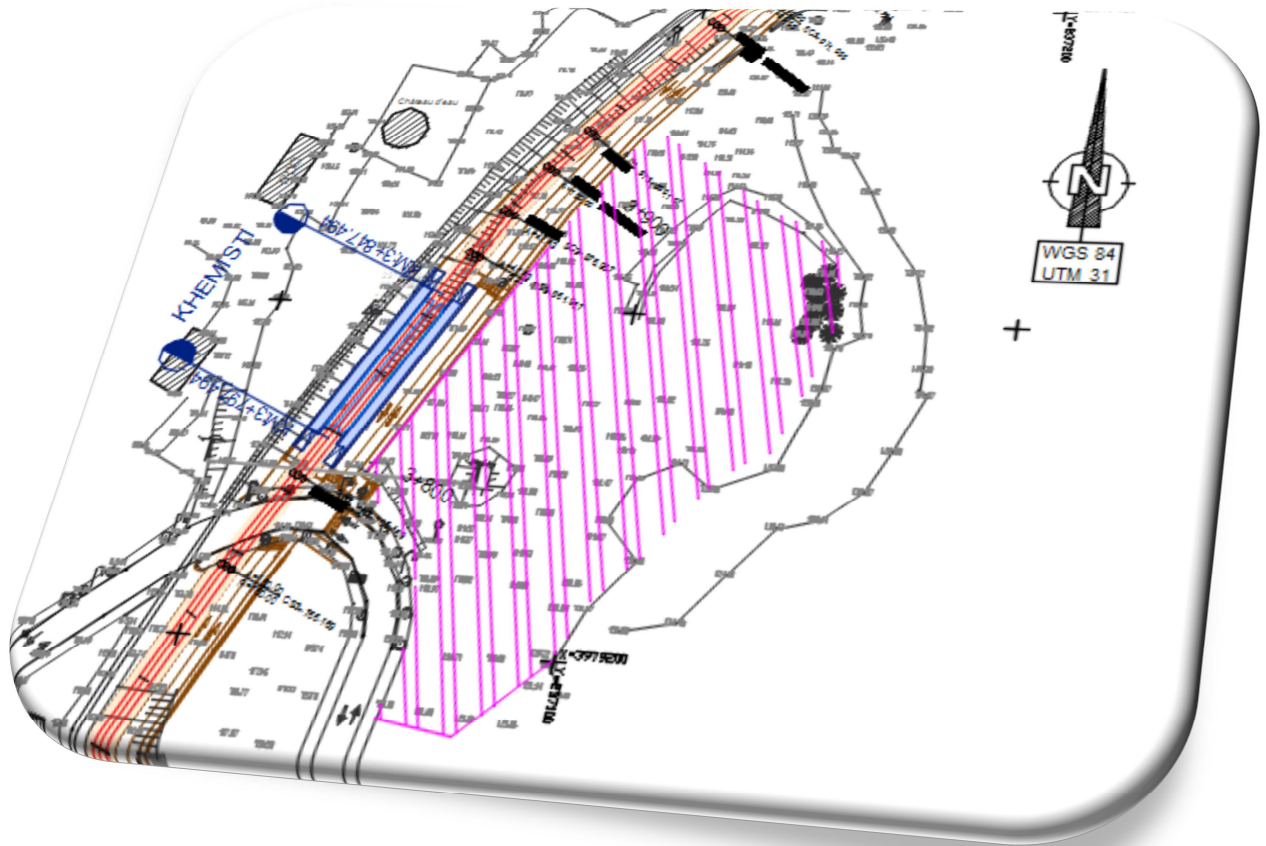

Fig.16- Levé topographique du site



Photos 29-a 28-b vues du site

## 4-L'étude climatique :

La région de Mostaganem marquée par un climat méditerranéen est caractérisée par l'irrégularité des précipitations et par des variations annuelles et inter-saisonniers importantes.

### L'ensoleillement :

Le terrain morphologiquement est orienté (N/E-S/O) (voir l'image ci-dessus levé topographique)

L'emplacement du site sur un Belvédère lui bénéficie d'une très bonne exposition, solaire et par conséquent d'un bon ensoleillement.

### Les vents dominants :

Le niveau topographique du site lui assure avec toute la zone où il se situe une large ouverture en direction parallèle à la côte maritime. L'axe de la voie ferrée dénué de constructions accentue son exposition aux vents assez forts comme le mistral et à ceux qui dominent du nord-ouest.

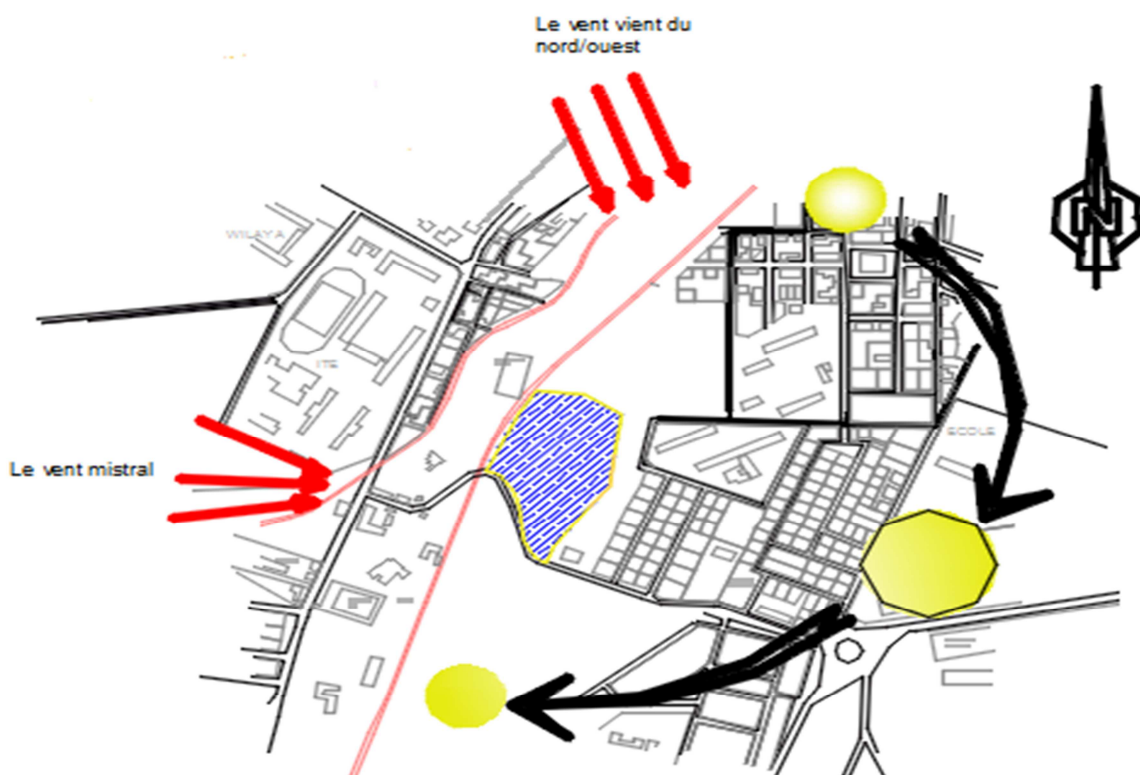

Fig 17 : Schéma de Direction des vents dominants et ensoleillement



## Le Paysage :

Notre terrain bénéficie d'une belle vue panoramique sur la mer et la ville.

## Synthèse ·

Photos 30a 30b : Vues panoramiques de la ville

**Le site occupe une position privilégiée sur le plan morphologique qui lui assure d'une part un avantage urbain et un éclairage naturel maximale, d'autre part il offre une vue panoramique de ville de Mostaganem que prolonge une belle vue sur la mer,**

**Le terrain est facilement accessible et sera desservi par une station de tramway.**



## Chapitre 06 - Projet : Implantation /Programme /volumétrie

Le projet est venu pour répondre à un besoin culturel, il tire son avantage de son de la zone morphologique où il se situe et de sa proximité de la station du tramway (station khemisti) permettant à large public de s'y rendre et d'y accéder.

### Schéma de principe :

#### 1-principe d'implantation :

##### 1-alignement :

L'alignement par rapport au terrain et la voie mécanique permettra de créer la continuité avec l'environnement

##### 2-accessibilité :

Vu l'importance du l'axe du tramway, les axes mécaniques et piétons

#### 2- principe de projection

##### La centralité :

L'espace central est le fil conducteur de la composition volumétrique, il est le centre d'intérêt et l'élément d'articulation de l'ensemble.

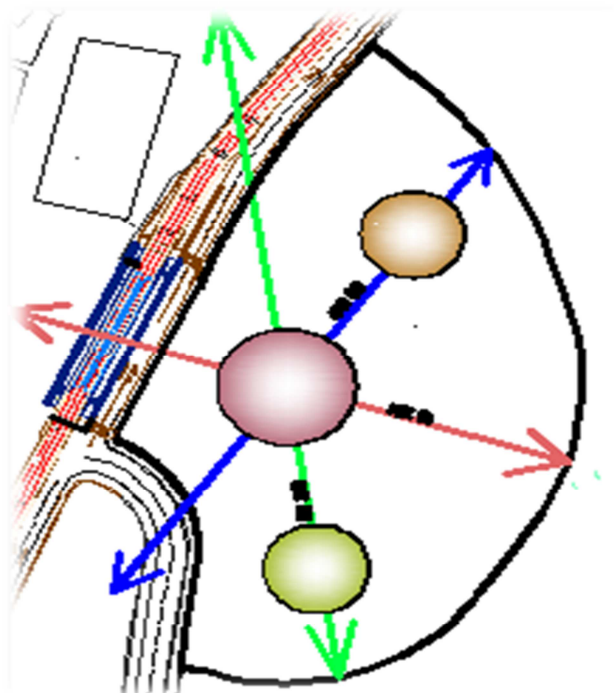

Fig 18: Schéma de Principe



## La fragmentation :

Une totalité éclatée en fragments pour montrer comment le programme lui-même pouvant mettre en question l'idéologie qu'il présente.

## La flexibilité :

Chaque fonction un espace particulier qui lui convient et qui lui facilite le fonctionnement par l'utilisation du plan libre qui donne un maximum de communication et de fluidité.

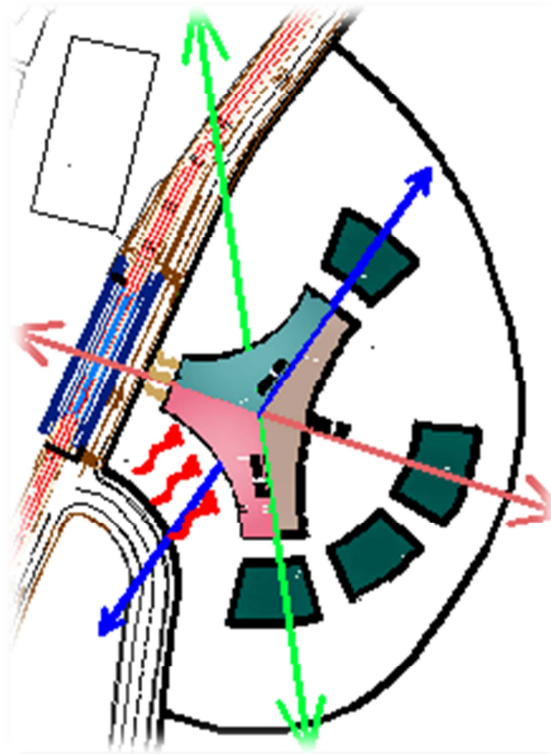

Fig 19: Schéma de Principe : Fluidité



## Programme chiffré :

Le projet comporte trois unités

**1- Espace d'accueil**

**2-Espace de loisir**

**3-Espace de projection**

### RDC :

-Hall d'accueil : **90m<sup>2</sup>**

-Réception : **40m<sup>2</sup>**

-Restaurant : **90m<sup>2</sup>**

-Sanitaires :

-Homme : **4x20m<sup>2</sup>**

-Femme : **4x 20m<sup>2</sup>**

-Cuisine : **50m<sup>2</sup>**

-Chambre froide : **30m<sup>2</sup>**

-Espace 3D et bowling : **90m<sup>2</sup>**

-Guichet : **90m<sup>2</sup>**

-Boutiques (07) : **5x26m<sup>2</sup> - 2x 80m<sup>2</sup>**

-Administration : **90m<sup>2</sup>**

-Bureau directeur : **30m<sup>2</sup>**

-Bureau de secrétariat : **20m<sup>2</sup>**

-02 bureaux : **2x25 m<sup>2</sup>**



## **R+1 :**

### **-Musé cinématographique :**

- salle d'exposition permanente : **100m<sup>2</sup>**
- salle d'exposition temporaire : **80m<sup>2</sup>**

**-Cafétéria : 90m<sup>2</sup>**

### **Espace de loisir :**

**-Cinéma en plein air : 600m<sup>2</sup>**

**-Espace pour les spectacles : 900m<sup>2</sup>**

**Parking : S=2500m<sup>2</sup> pour 73places**

**Circulation +espace vert : S=900m<sup>2</sup>**

### **Espace de projection :**

**--Salle de projection pour adultes : 410m<sup>2</sup>**

**-Salle de projection pour enfants : 530m<sup>2</sup>**

**-Salle de projection pour adolescents : 53**

## Conclusion Générale :

Le cinéma reste de loin une culture de masse des plus populaire, il demeure toujours un phénomène de grande ampleur qui repose essentiellement sur un culte et un intérêt collectif pour l'image animée. Par notre modeste réflexion nous avons approché et perçu mieux ce phénomène pour aboutir à la conclusion que réanimation d'une telle culture passe en premier lieu par l'intégration de la salle de cinéma dans un espace approprié : un point focale, un rendez-vous de la ville où les habitants aiment aller et ont la facilité d'y aller un endroit où chacun trouve une petite satisfaction. Le tramway de Mostaganem apportera beaucoup de transformations à la ville sur tous les plans, c'est une opportunité que nous avons voulu saisir sur le plan culturel. Nous nous accrochons à l'histoire de la ville de Mostaganem à son passé culturel notre rôle et devoir et de penser à son urbanisation et de donner du sens à cela ainsi qu'à l'utilité culturelle du bâtiment et c'est dans ce dernier but que nous apportons cette modeste contribution. Pour revivre la belle époque cinématographique la ville doit se doter de salles qui doivent se renouveler pour rester dans la course. La technologie de l'image progresse mais pour garder un public il faut penser surtout à l'accueil avant le film et au fauteuil pendant le film. Les anciennes salles constituent un patrimoine à ne pas négliger certaines d'elles vue les endroits où elles se situent mêmes rénovées ne peuvent plus reprendre la course.

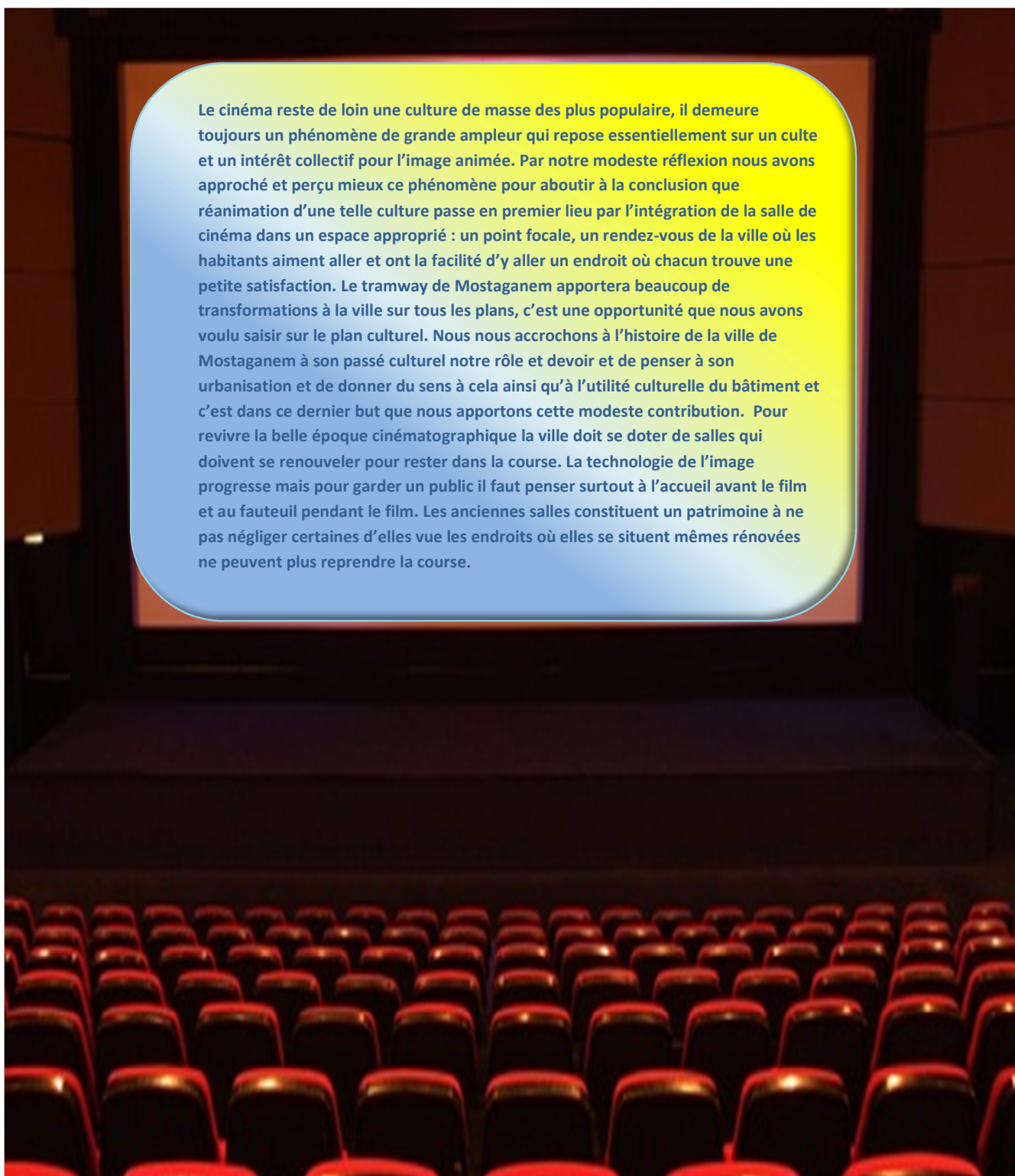

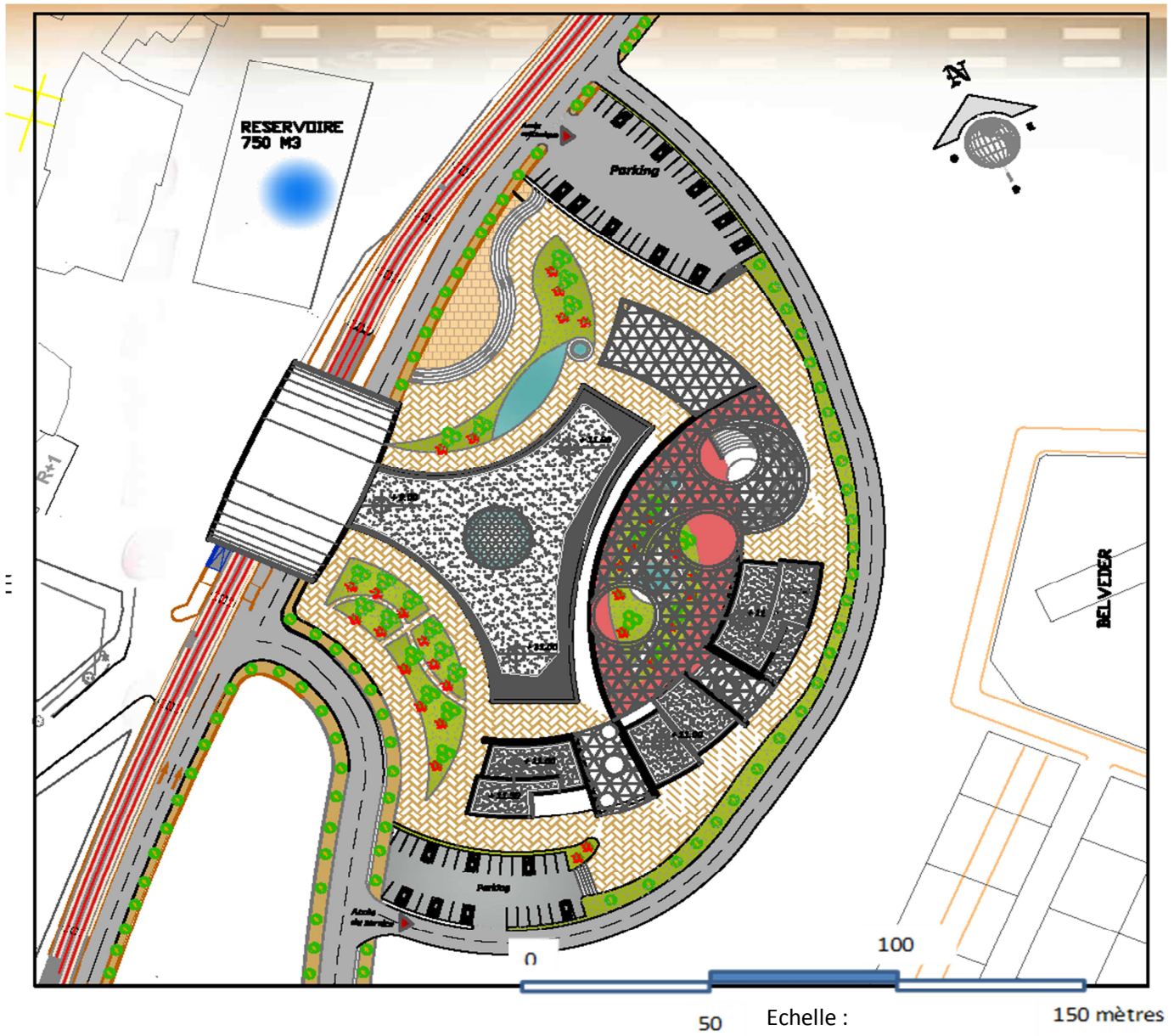

Fig.19 Plan de masse







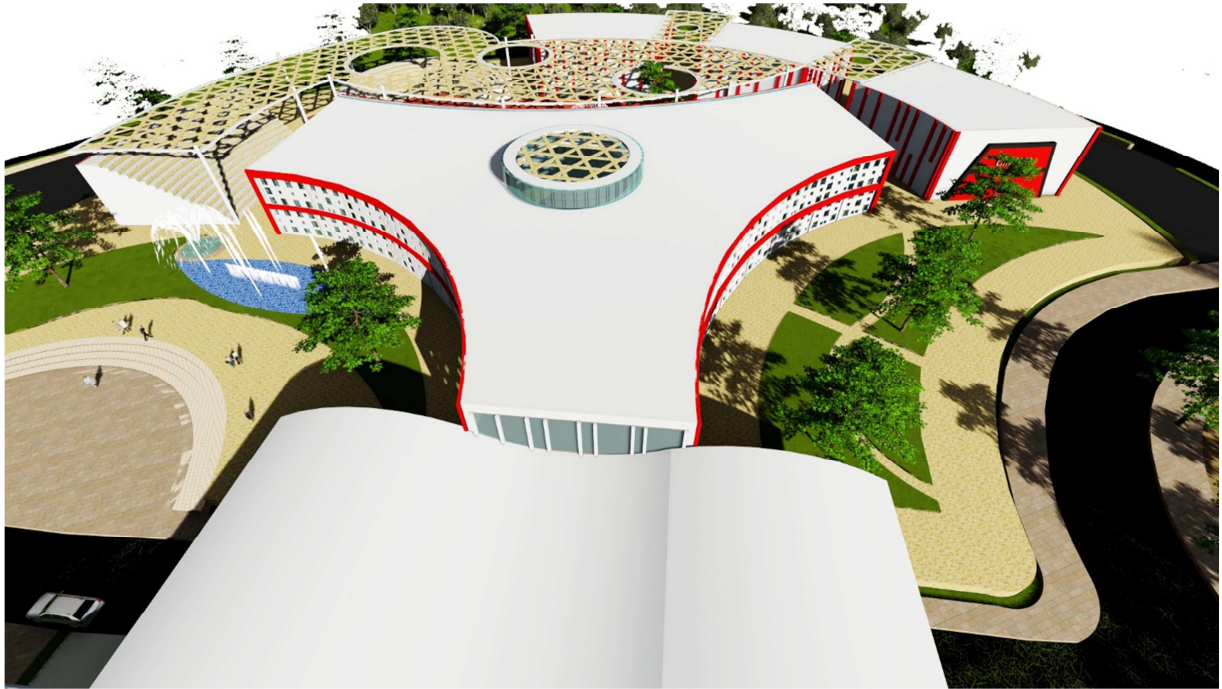

Photo 31 : Vue de haut côté Mer

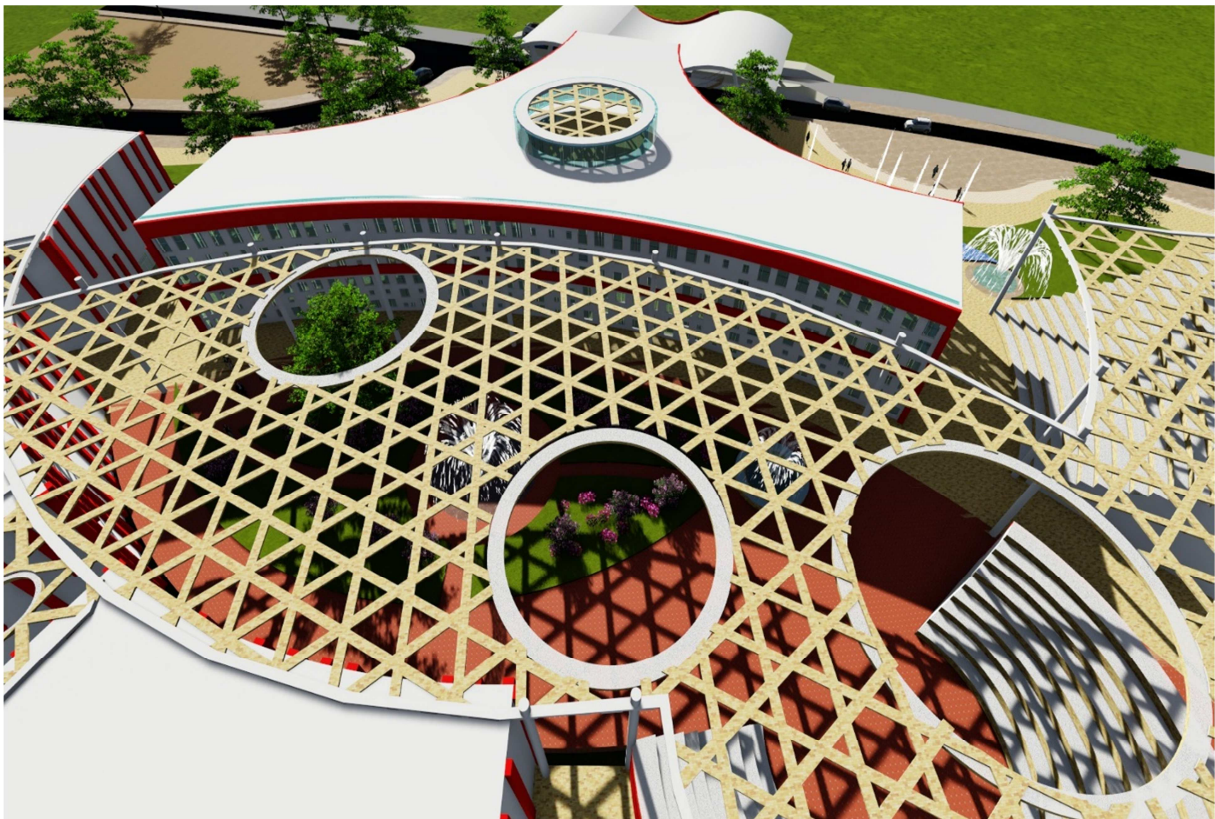

Photo 32 : Vue de haut côté Belvédère



Photo 33 : Espace de détente



Photo 34 : Station tramway et accès au site



Photo 35 : Espace Vert

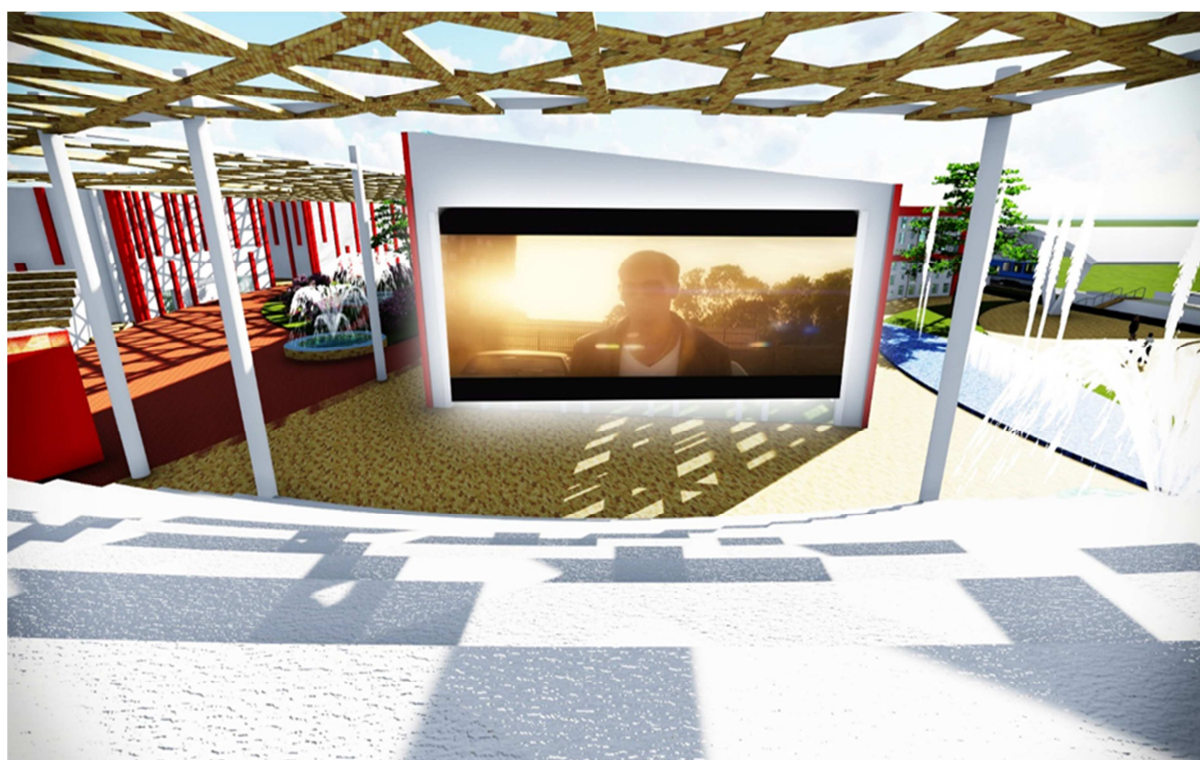

Photo 36 : Cinéma plein air

## Les Références :

### Les livres :

L'architecture de cinéma « F.Lacloche »

- L'histoire de cinéma mondial « George Sadoul » Editeur : Flammarion Parution : 01/01/1976

### Les mémoires :

Cité des arts et des sciences « Hirech Abdelhamid et Kefif Moudjahid » université de Mostaganem 2013

Les salles de cinémas un patrimoine architectural et culturel en péril « Kerouicha Ryma » thèse de magister, département d'architecture **USTO- ORAN-**

### Les sites internet :

[www.reflexiondz.net](http://www.reflexiondz.net)

[www.djazairess.com](http://www.djazairess.com)

[www.archdaily.com](http://www.archdaily.com)



# Annexes